

**Zamawiający:**  
**SŁUŻBA OCHRONY PAŃSTWA**  
**ul. Podchorążych 38; 00-463 Warszawa**  
**tel. 22 606 54 04 fax. 22 606 54 08**

**Regon: 369383133**

**NIP: 701-079-97-93**

**Numer sprawy: 27/2020/ZP**

**SPECYFIKACJA**  
**ISTOTNYCH WARUNKÓW ZAMÓWIENIA**

**Dotyczy: postępowania o udzielenie zamówienia publicznego prowadzonego w trybie przetargu nieograniczonego przez Służbę Ochrony Państwa na dostawę mebli, foteli, krzeseł i szafek.**

## **SPIS TREŚCI SPECYFIKACJI ISTOTNYCH WARUNKÓW ZAMÓWIENIA**

- I. NAZWA ORAZ ADRES ZAMAWIAJĄCEGO.
- II. TRYB UDZIELENIA ZAMÓWIENIA.
- III. OPIS PRZEDMIOTU ZAMÓWIENIA I CZĘŚCI ZAMÓWIENIA.
- IV. TERMIN WYKONANIA ZAMÓWIENIA.
- V. WARUNKI UDZIAŁU W POSTĘPOWANIU ORAZ PODSTAWY WYKLUCZENIA, O KTÓRYCH MOWA W ART. 24 UST. 5 USTAWY PZP.
- VI. WYKAZ OŚWIADCZEŃ I DOKUMENTÓW POTWIERDZAJĄCYCH SPEŁNIENIE WARUNKÓW UDZIAŁU W POSTĘPOWANIU ORAZ BRAKU PODSTAW DO WYKLUCZENIA.
- VII. INFORMACJE O SPOSOBIE POROZUMIEWANIA SIĘ ZAMAWIAJĄCEGO Z WYKONAWCAMI ORAZ PRZEKAZYWANIA OŚWIADCZEŃ I DOKUMENTÓW, A TAKŻE WSKAZANIE OSÓB UPRAWNIONYCH DO POROZUMIEWANIA SIĘ Z WYKONAWCAMI.
- VIII. WYMAGANIA DOTYCZĄCE WADIUM.
- IX. TERMIN ZWIĄZANIA OFERTĄ.
- X. OPIS SPOSOBU PRZYGOTOWANIA OFERTY.
- XI. MIEJSCE ORAZ TERMIN SKŁADANIA I OTWARCIA OFERT.
- XII. OPIS SPOSOBU OBLICZENIA CENY.
- XIII. OPIS KRYTERIÓW, KTÓRYMI ZAMAWIAJĄCY BĘDZIE SIĘ KIEROWAŁ PRZY WYBORZE OFERTY, WRAZ Z PODANIEM ZNACZENIA TYCH KRYTERIÓW I SPOSOBU OCENY OFERT.
- XIV. INFORMACJE O FORMALNOŚCIACH, JAKIE POWINNY ZOSTAĆ DOPEŁNIONE PO WYBORZE OFERTY W CELU ZAWARCIA UMOWY W SPRAWIE ZAMÓWIENIA PUBLICZNEGO.
- XV. WYMAGANIA DOTYCZĄCE ZABEZPIECZENIA NALEŻYTEGO WYKONANIA UMOWY.
- XVI. ISTOTNE POSTANOWIENIA, KTÓRE ZOSTANĄ WPROWADZONE DO TREŚCI UMOWY.
- XVII. POUCZENIE O ŚRODKACH OCHRONY PRAWNEJ PRZYSŁUGUJĄCYCH WYKONAWCY W TOKU POSTĘPOWANIA O UDZIELENIE ZAMÓWIENIA.
- XVIII. KLAUZULA INFORMACYJNA Z ART. 13 RODO STOSOWANA PRZEZ ZAMAWIAJĄCEGO.
- XIX. WYKAZ ZAŁĄCZNIKÓW DO SPECYFIKACJI ISTOTNYCH WARUNKÓW ZAMÓWIENIA.

# **SPECYFIKACJA ISTOTNYCH WARUNKÓW ZAMÓWIENIA (SIWZ)**

## **I. NAZWA ORAZ ADRES ZAMAWIAJĄCEGO.**

SŁUŻBA OCHRONY PAŃSTWA  
ul. Podchorążych 38  
00 - 463 Warszawa  
e-mail: [przetargi@sop.gov.pl](mailto:przetargi@sop.gov.pl)  
adres strony internetowej: <https://www.sop.gov.pl>

## **II. TRYB UDZIELENIA ZAMÓWIENIA.**

Przetarg nieograniczony na podstawie ustawy z dnia 29 stycznia 2004 r. Prawo zamówień publicznych (t.j. Dz. U. z 2019 r., poz. 1843) - zwanej dalej ustawą Pzp.

## **III. OPIS PRZEDMIOTU ZAMÓWIENIA I CZĘŚCI ZAMÓWIENIA.**

1. Przedmiotem zamówienia jest dostawa mebli, foteli, krzeseł i szafek (Część I, II, III) do siedziby zamawiającego w Warszawie przy ul. Podchorążych 38 zgodnie wymaganiami ujętymi w do niniejszej SIWZ.
2. Przedmiot zamówienia określony został we Wspólnym Słowniku Zamówień i oznaczony kodami CPV: **39100000-3**.
3. Zamawiający nie dopuszcza składania ofert wariantowych.
4. Pod pojęciem „wymiar orientacyjny” Zamawiający dopuszcza odchylenia od podanych wymiarów do 2 cm.
5. Zamawiający dopuszcza składanie ofert częściowych na niżej wymienione części:

### **1) Część I – Dostawa mebli:**

#### **a) Biurko – 100 szt.**

- nogi wykonane z profili 60x20mm, malowane proszkowo, kolor czarny, pół mat.
- nogi ze stopkami z regulacją,
- grubość blatu od 30 do 36 mm,
- wymiar orientacyjny 140x70x75 cm: wysokość od 74 do 75 cm, szerokość od 69 do 70 cm, długość od 139 do 140 cm,
- blat wykonany z płyty meblowej laminowanej o gęstości minimum 650 kg/m<sup>3</sup>, kolor dąb naturalny,
- obrzeże wszystkich widocznych krawędzi PCV o grubości 2 mm, dobrane pod kolor płyty.
- w blacie dwa otwory z przelotkami na kable, kolor stal szorstkowana,
- biurko wyposażone w uchwyt na komputer (stacja dysków), do 30 kg, regulacja: szerokości od 160 do 220 mm, wysokość od 340 do 490 mm, kolor czarny,

*Zdjęcie poglądowe:*



Miejsce otworów na kable

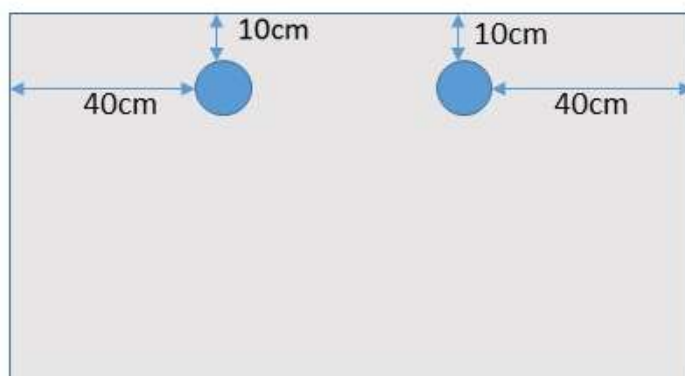

*Rysunek poglądowy:*  
uchwyt na komputer podblatowy,



**b) Szafa ubraniowa dwudrzwiowa z nadstawką – 100 szt.**

- kolor szary jasny, wykonana z płyty meblowej laminowanej o gęstości minimum 650 - 690 kg/m<sup>3</sup>;
- szafa o wymiarach orientacyjnych: wysokość 185 cm, szerokość 80 cm, głębokość 60 cm;
- szafa ma posiadać dwa wieńce: górny wieniec o grubości 18 mm i dolny wieniec o grubości 25 mm.
- drzwi skrzydłowe z zamkiem meblowym, drążek zamontowany na stałe, powyżej drążka półka -wys. 30cm;
- obrzeże dobrane pod kolor płyty, odporne na uderzenia mechaniczne o grubości 2 mm;
- nadstawka o wymiarach orientacyjnych: wysokość 60 cm, szerokość 80 cm, głębokość 60 cm,
- nadstawka ma posiadać dwa wieńce: górny wieniec o grubości 25mm i dolny wieniec o grubości 18 mm,
- nadstawka z drzwiami skrzydłowymi z zamkiem pojedynczym meblowym i półką w połowie jej wysokości,
- fronty półek oklejone obrzeżem ABS grubości 1 mm, korpus, półki oraz fronty wykonane z płyty grubości min. 18 mm,
- szafa i nadstawka z plecówką HDF grubość od 3 do 5mm kolor biały, z otworami wentylacyjnymi 2 szt,
- zawiasy z cichym domykiem z regulacją siły domknięcia,
- stopki regulacyjne wys. ok. 30 mm z regulacją wewnątrz,
- uchwyt meblowy, kolor czarny, podłużny, prosty dwupunktowy :
  - wysokość od 20 mm do 25 mm,
  - długość od 160 mm do 180 mm,
  - szerokość od 25 mm do 28 mm.

*Rysunek poglądowy uchwyty meblowego:*



*Rysunek poglądowy:*

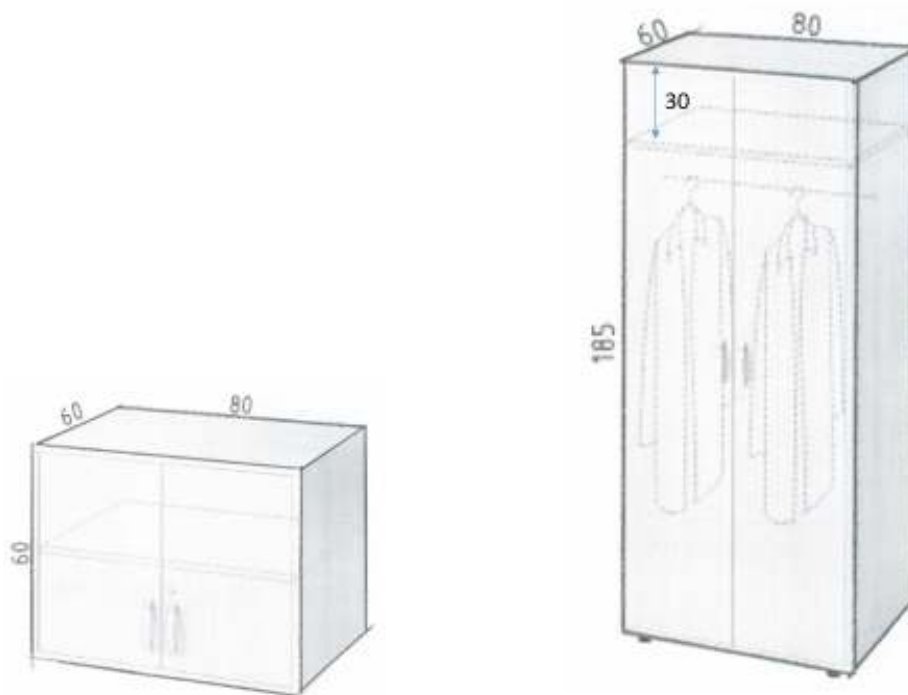

**c) Szafa kartotekowa drewniana – 5 szt.**

- kolor szary jasny, wykonana z płyty meblowej laminowanej o gęstości minimum 650 - 690 kg/m<sup>3</sup>,
- szafa o wymiarach orientacyjnych: wysokość 185 cm, szerokość 80 cm, głębokość 40 cm,
- drzwi skrzydłowe z zamkiem meblowym, półki 4 szt. co 35 cm,
- obrzeże dobrane pod kolor płyty, odporne na uderzenia mechaniczne o grubości 2 mm,
- fronty półek oklejone obrzeżem ABS grubości 1 mm, korpus, półki oraz fronty wykonane z płyty grubości min. 18 mm, wieniec górny oraz dolny wykonany z płyty grubości 25 mm,
- stopki regulacyjne wys. ok. 30 mm z regulacją wewnątrz,
- plecówka HDF grubość od 3 mm do 5 mm kolor biały,
- zawiasy z cichym domykem z regulacją siły domknięcia,
- uchwyt meblowy, kolor czarny, podłużny, prosty dwupunktowy:
  - wysokość od 20 mm do 25 mm,
  - długość od 160 mm do 180 mm,
  - szerokość od 25 mm do 28 mm.

Rysunek poglądowy uchwyty meblowego:



Rysunek poglądowy:

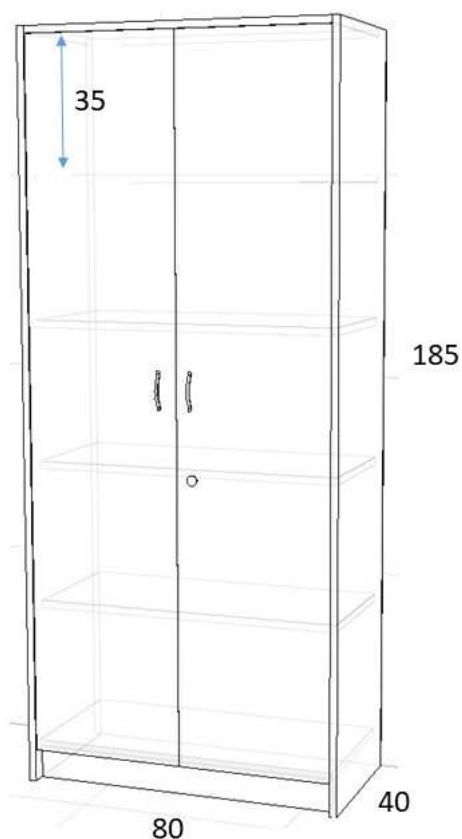

**d) Komoda 2-drzwiowa – 30 szt.**

- kolor szary jasny, wykonana z płyty meblowej laminowanej o gęstości minimum 650 kg/m<sup>3</sup>,
- komoda o wymiarach orientacyjnych 80x40x125 cm,
- drzwi skrzydłowe z zamkiem meblowym, dół zamknięty, góra otwarta wys. 35 cm,
- komoda ma posiadać dwa wieńce: górny i dolny grubości 25 mm, kolor szary jasny,
- obrzeże wszystkich widocznych krawędzi PCV o grubości 2 mm, dobrane pod kolor płyty;
- zaopatrzone w stopki regulacyjne i zawiasy z domykiem.
- komoda z plecówką HDF grubość od 3 mm do 5 mm, kolor biały,
- zawiasy z cichym domykiem z regulacją siły domknięcia,

- uchwyt meblowy, kolor czarny, podłużny, prosty dwupunktowy:
  - wysokość od 20 mm do 25 mm,
  - długość od 160 mm do 180 mm,
  - szerokość od 25 mm do 28 mm.

*Rysunek poglądowy uchwytu meblowego:*



*Rysunek poglądowy:*

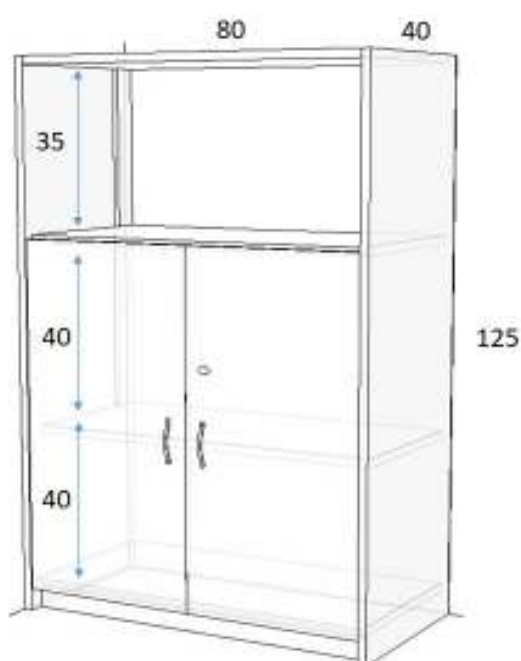

***e) Kontener biurowy – 102 szt.***

- kolor szary jasny, wykonany z płyty meblowej laminowanej o gęstości minimum 650 kg/m<sup>3</sup>, łącznie z plecówką,
- wymiary orientacyjne: szerokość od 40 do 43 cm , wysokość od 50 do 58 cm głębokość od 45 do 55 cm,
- 3 szuflady z zamkiem patentowym – integralny z biurkiem,
- korpus, fronty i konstrukcja szuflad wykonane z płyty o grubości 18 mm, wieniec górny i dolny z płyty o grubości 25 mm w kolorze szary jasny. W kontenerze zamontowane 3 szuflady o równych rozmiarach i głębokości minimum 40 cm, na wysuwanych prowadnicach z hamulcem co wyeliminuje uderzanie szuflad przy zamykaniu oraz przesuwanie szuflad będzie płynne, bez znacznego oporu. Kontener na 4 kółkach z hamulcem. Tył kontenera – pełna płyta laminowana kolor szary jasny,



- uchwyt meblowy, kolor czarny, podłużny, prosty dwupunktowy:
  - wysokość od 20 mm do 25 mm,
  - długość od 160 mm do 180 mm,
  - szerokość od 25 mm do 28 mm.

*Rysunek poglądowy uchwyty meblowego:*



*Rysunek poglądowy:*



***Część I zamówienia ma być objęta 24 miesięczną gwarancją.***

***Załączone rysunki i zdjęcia poglądowe stanowią wyłącznie wygląd ogólny wyrobu***

***Pod pojęciem „o wymiarach orientacyjnych” Zamawiający dopuszcza odchylenia w podanych wymiarach do 1 cm.***

## **2) Część II – Dostawa foteli i krzeseł:**

### **a) Krzesło wyściełane na metalowej podstawie – 26 szt.**

- stalowy stelaż krzesła wykonany jest w kolorze czarnym, konstrukcja spawana nie zgrzewana,
- szkielet krzesła na sklejce,
- siedzisko oraz oparcie są tapicerowane odporną na ścieralność ekoskórą,
- o wymiarach orientacyjnych: wysokość siedziska 46 – 47 cm, głębokość siedziska 42 – 42,5 cm, szerokość siedziska 54 – 55 cm.

Rysunek/ zdjęcie poglądowy:

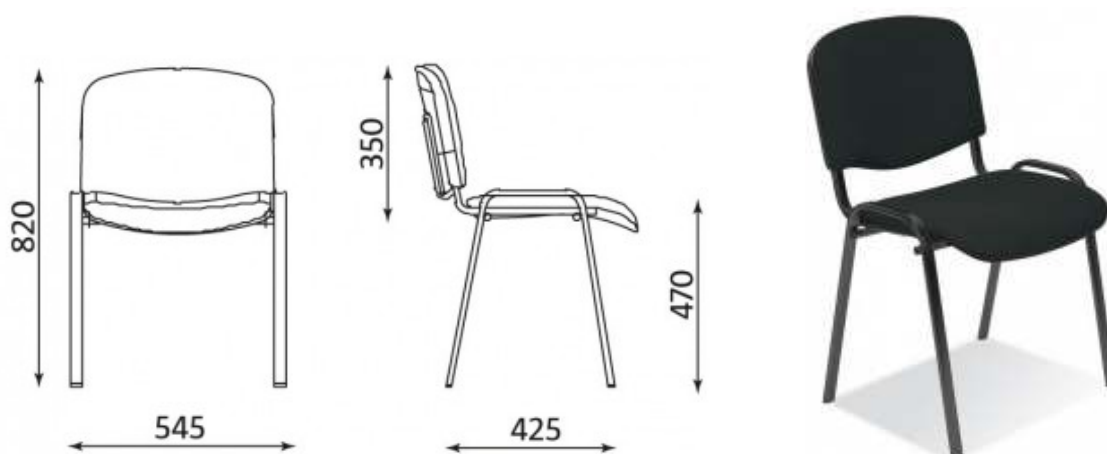

**b) Krzeseło konferencyjne z podłokietnikiem i pulpitem – 128 szt.**

- stelaż krzesła wykonany z metalowej rury o przekroju  $\phi$ -19mm, chrom,
- siedzisko wykonane ze sklejki wielowarstwowej z drewna liściastego, pokrytej pianką ciętą o gęstości ok.  $35 \text{ kg/m}^3$  oraz wzmocnioną tkaniną tapicerską odporną na ścieranie (odporność powyżej 150 000 cykli), kolor czarny lub grafit/ szary ciemny,
- oparcie krzesła, metalowy stelaż obłożony transparentną siatką, gwarantującą swobodną cyrkulację powietrza podczas użytkowania,
- nakładka na podłokietnik tapicerowana, czarna skóra,
- krzesło z ruchomym składanym pulpitem, wmontowany w podłokietnik po prawej stronie krzesła, kolor czarny,
- stopki z wkładką teflonową (uniwersalne),
- obciążenie maksymalne 120 kg.
- krzesło o wymiarach orientacyjnych: wysokość siedziska 46 – 50 cm, głębokość siedziska 46 – 56 cm, szerokość siedziska 46 – 50 cm, wysokość 86 – 88 cm.

Rysunek/ zdjęcie poglądowy:



Siatka – oparcie

*Rysunek/ zdjęcie poglądowy:*

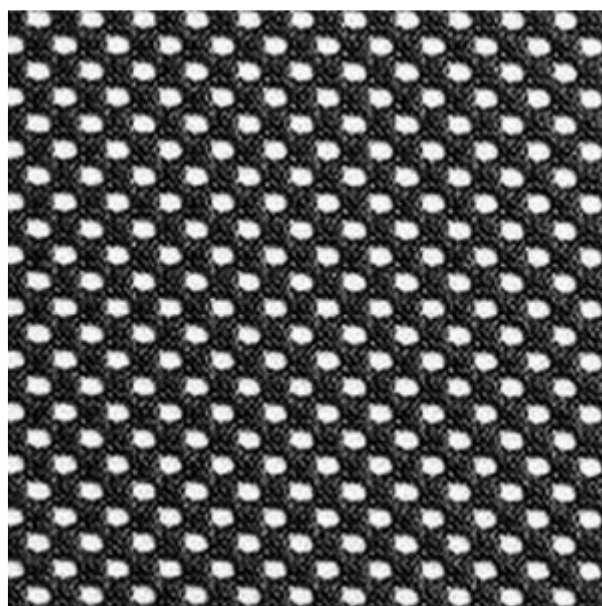

c) **Krzesło kuchenne – 12 szt.**

- krzesło wykonane z polipropylenu, nadaje się zarówno do użytku zewnętrznego jak i wewnętrznego,

- krzesła z możliwością wstawiania jednego w drugie, w wersji bez podłokietników,
- krzesło o wymiarach orientacyjnych: wysokość siedziska 46 – 50 cm, głębokość siedziska 50 –54 cm, szerokość siedziska 46 –50 cm, wysokość 80 – 84 cm,
- obciążenie maksymalne 120 kg,
- kolory: 4szt. – białe, 4szt. – czarne, 4 szt. – zielone,

*Rysunek/ zdjęcie poglądowy:*



**d) Krzesło składane ściennie – 80 szt.**

- konstrukcja metalowa stojąca, malowana proszkowo (kolor popielaty lub czarna), do stosowania w obiektach zamkniętych,
- konstrukcja krzeseł przystosowana do montowania w rzędach na zasadzie wspólnej nogi dla dwóch sąsiadujących ze sobą krzeseł (tzw. typoszereg),
- krzesło składane grawitacyjnie,
- wypraska siedziska i oparcia wykonana z polipropylenu metodą wtryskową, kolor zielony, szary, niebieski lub pomarańczowy,
- wersja twarda, bez tapicerki,
- wymiary: głębokość krzesła złożonego ok. 30cm – 32 cm, szerokość osiowa ok. 50 – 52 cm,
- obciążenie maksymalne 200 kg.

*Rysunek/ zdjęcie poglądowy:*



**e) Fotel obrotowy z regulowanym podnoszeniem – 100 szt.**

- oparcie siatkowe, mechanizm typu „Synchro Self” lub równoważny, regulacja części lędźwiowej oraz regulowanymi podłokietnikami,
- całkowita wysokość: od 1 140 mm do 1320 mm,
- wysokość siedziska min. 45 cm, maks. 58 cm zakres regulacji 9 cm,
- głębokość powierzchni siedziska od 45 cm do 52 cm, szerokość siedziska od 44 cm do 49 cm,
- wysokość punktu podparcia pleców „S”, powyżej płaszczyzny siedziska ok. 52,5 cm,
- szerokość oparcia ok. 49 cm, promień krzywizny oparcia ok. 85 cm,
- wysokość użytkowa poręczy ponad siedziskiem ok. 22 cm,
- średnica podstawy ok. 700 mm,
- odległość przodu użytkowego poręczy od przedniej krawędzi siedziska ok. 10 cm,
- szerokość prześwitu między poręczami ok. 46 cm,
- kółka do powierzchni miękkich koloru czarnego,
- kolor czarny,

- materiał: tworzywo sztuczne, pianka w technologii wylewania, gęstość pianki ok. 60 kg/m<sup>3</sup>, tapicerowane tkaniną o ścieralności min. 160 tys. cykli martindale'a, atest wytrzymałościowy i atest na trudnopalność tapicerki;
- polerowana aluminiowa podstawa jezdna wyposażona w kółka miękkie,
- zagłówek z regulacją wysokości (zakres min. 50 mm) i regulacją kąta położenia,
- podłokietniki regulowane w zakresie: wysokości min. 60 mm, przód – tył min. 50 mm oraz kąta położenia nakładki w zakresie min. +/- 15 stopni , regulacja odległości podłokietnika od siedziska.

*Zdjęcie poglądowe:*



| <b>Właściwości</b>   |  |
|--|--|
| <p><i>Zdjęcie poglądowe:</i></p>  | <p><b>Mechanizm ruchowy Synchro Self lub równorzędny</b></p> <ul style="list-style-type: none"> <li>• Oparcie odchylające się z siedziskiem synchronicznie (ruch oparcia jest szybszy i dalszy) dając jednocześnie możliwość blokady w min. 4 płaszczyznach,</li> <li>• Kąt pochylenia oparcia ok. 90 - 110 stopni</li> <li>• Kąt pochylenia siedziska 0 – 3 stopni</li> <li>• Regulacja siły oporu oparcia za pomocą pokrętła</li> <li>• Regulacja wysokość siedziska za pomocą podnośnika pneumatycznego (zakres min. 130mm).</li> <li>• Funkcja Anty Shock lub równorzędny</li> </ul> |
| <b>Atesty</b>  |  |

|  |  |
|--|--|
|  | <p>Atest Wytrzymałości i Bezpieczeństwa Użytkownika<br/>zgodnie z:<br/>PN-EN 1335-1:2004;<br/>PN-EN 1335-2:2009;<br/>PN-EN 1335-3:2009<br/>PN-EN 1022:2007</p> |
|--|--|

**f) Fotel obrotowy PLUS – 15 szt.**

Zdjęcie poglądowe:



- Joystick sterujący podstawowymi funkcjami fotela,
- aluminiowa polerowana podstawa jezdna, koloru chrome (nie posiadająca elementów spawanych),
- podłokietnik z pełnym zakresem regulacji w 4 płaszczyznach,
- czarny kolor siatki oparcia i siatki siedziska,
- oparcie z siatki MESH:
  - odporna na rozciągania nawet przy częstym i długim użytkowaniu,
  - odporna na ścieranie (odporność powyżej 100 000 cykli),
  - dopasowująca się do kształtu pleców użytkownika,
  - swobodna cyrkulacje powietrza,
- siedzisko profilowane siatkowe,
- fotel wyposażony w mechanizm ruchowy Synchro, umożliwiający łączne wychylenie oparcia i siedziska z możliwością blokady w wybranej pozycji,

- aktywacji ruchu dokonująca się przesunięciem joysticka do tyłu zaś blokady wybranej pozycji przesunięciem joysticka do pozycji wyjściowej,
- jeśli synchroniczny ruch oparcia i siedziska jest włączony, fotel naśladuje ruch Użytkownika i zapewnia mu nieustanne podparcie pleców i głowy na całej długości,

*Rysunek poglądowy:*



- zagłówek z regulacją wysokości oraz kąta położenia nakładki,
- zagłówek z możliwością ustawienia stałej pozycji, tak zwany zagłówek elastyczny,

*Rysunek poglądowy:*

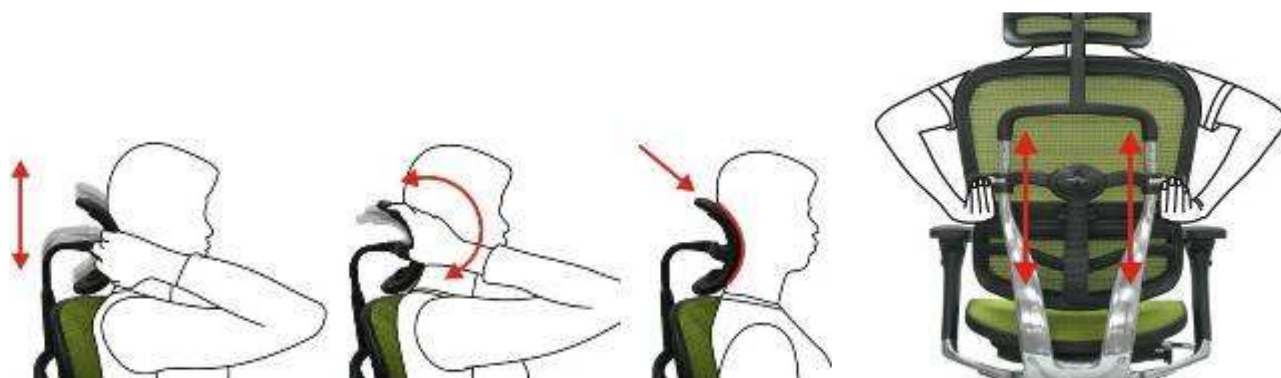

- ruchoma, niezależna część lędźwiowa oparcia, odpowiadająca na ruchy użytkownika w fotelu zapewniająca odpowiednie wsparcie dla tej części pleców i kręgosłupa. Część lędźwiowa jako niezależny element oparcia, który zajmuje ok. 1/3 jego wysokości,
- całe oparcie fotela wyposażone w regulację wysokości, która możliwa jest bez wstawania z fotela. - oparcie można zablokować na 4 różnych wysokościach,
- siedzisko fotela wyposażone w standardową w regulację głębokości siedziska. Wybrana głębokość (długość) siedziska ustawiana ruchem Joysticka do przodu. Ruchem Joysticka do góry podnosimy siedzisko, zaś ruchem Joysticka w dół opuszczamy siedzisko,
- podłokietniki regulowane we wszystkich płaszczyznach.



*Rysunek poglądowy:*



- podłokietniki wyposażone w regulację odległości od siedziska, umożliwiając ich dostosowanie do wzrostu i budowy Użytkownika,
- regulacja długości i kąta położenia nakładki podłokietnika,
- kółka miękkie, ograniczające zużycie powierzchni twardych (parkiet, panele, terakota),
- podnózek pod nogi,
- wymiary fotela:
  - wysokość fotela (z regulacją) od 1150 mm do 1290 mm,
  - wysokość siedziska (z regulacją) od 450 mm do 560 mm,
  - szerokość do 690 mm.

*Rysunek poglądowy:*



**g) Krzeseł do stołu konferencyjnego – 16 szt.**

- siedzisko i oparcie tapicerowane, materiał odporny na zabrudzenia, odporna na ścieranie (odporność powyżej 150 000 cykli), kolor niebiesko - szary,
- rodzaj nóg – krzyżak, stal chromowana,
- o wymiarach orientacyjnych: wysokość od 84 do 86 cm, głębokość od 46 do 60 cm, szerokość siedziska od 50 do 67 cm., wysokość siedziska od 43 do 46 cm,

*Rysunek poglądowy:*

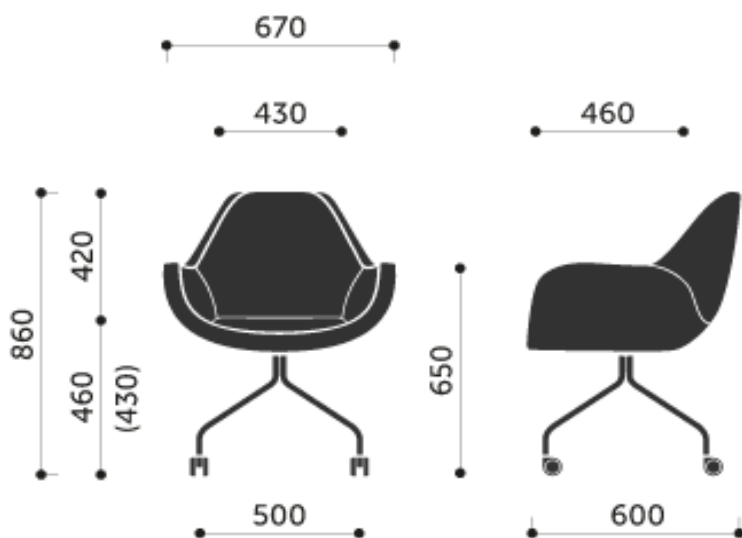

*Zdjęcie poglądowe:*



***Część II zamówienia ma być objęta 24 miesięczną gwarancją.***

***Załączone rysunki i zdjęcia poglądowe stanowią wyłącznie wygląd ogólny wyrobu***

### **3) Część III – Dostawa szafek;**

#### **a) Szafka ubraniowa z wieszakami dzielona na dwie części na ławce z bateryjnym systemem otwierania – 70 szt.**

- konstrukcja nośna profile aluminiowe malowane proszkowo, kolor grafit – drzwiczki, blat- podstawa, półki z laminatu HPL Compact (10 mm),
- drzwiczki kolor: żółty/pomarańczowy,
- ściany boczne i tylna z laminatu HPL Compact (3 mm), kolor szary jasny,
- profile konstrukcji aluminiowe, malowane proszkowo na kolor grafit- mocowanie za pomocą elementów śrubowych (brak nitów),
- profile podkonstrukcji stalowe, malowane proszkowo z podkładem, kolor grafit, mocowane za pomocą elementów śrubowych,
- zawiasy ukryte, wykonane ze stali nierdzewnej, do których brak jest dostępu z zewnątrz,
- system zamków elektronicznych zasilanych bateryjnie (wytrzymałość na jednej wymianie baterii co najmniej 30 tys. cykli otwierania/zamykania), możliwość otwarcia zamków przy pomocy karty master. Zamki mają pracować w technologii bezprzewodowej i mają mieć możliwość otwierania i zamykania przy pomocy etykiety z chipem RFID,
- system zamków kompatybilny z systemem znajdującym się w szafkach jednoczęściowych na ubrania z drążkiem i wieszakami (poz. 2),

- system wyposażony w jeden czytnik, pokazujący numer zajętej szafki wyposażony w dwie karty master,
- wymiary szafki:
  - szerokość od 395 do 400 mm,
  - głębokość od 485 do 490 mm,
  - głębokość z ławką od 885 do 890 mm,
  - wysokość od 2 040 do 2 050 mm
- szafka podzielona na dwie równe części,

*Rysunek poglądowy:*

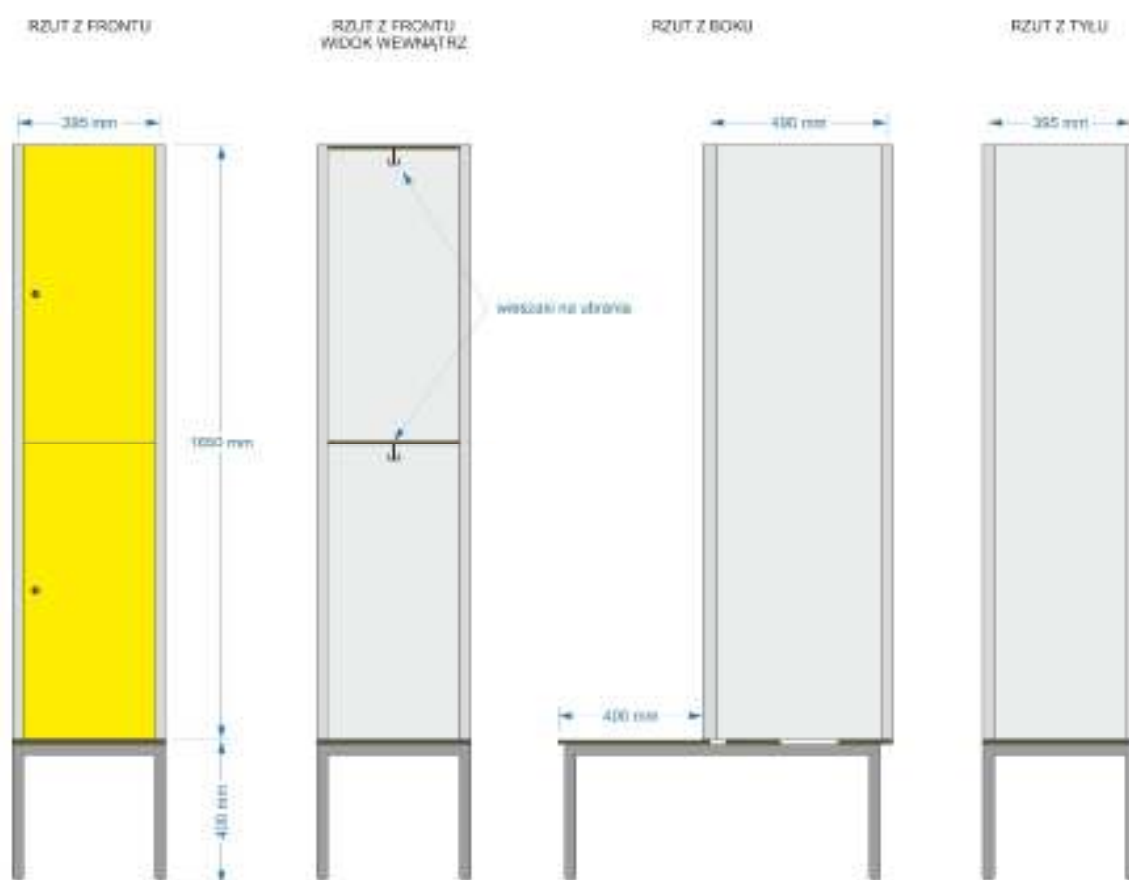

*Zdjęcie poglądowe:*



**b) Szafka na ubrania z drążkiem, wieszaki, jednoczęściowa z bateryjnym systemem otwierania – 85 szt.**

- konstrukcja nośna profile aluminiowe malowane proszkowo, kolor grafit – drzwiczki, blat – podstawa, półki z laminatu HPL Compact (10 mm),
- drzwiczki kolor: biały, szary jasny, grafit,
- ściany boczne i tylna z laminatu HPL Compact (3 mm), kolor szary jasny,
- profile konstrukcji aluminiowe, malowane proszkowo na kolor grafit – mocowanie za pomocą elementów śrubowych (brak nitów),
- profile podkonstrukcji stalowe, malowane proszkowo z podkładem, kolor grafit, mocowane za pomocą elementów śrubowych,
- zawiasy ukryte, wykonane ze stali nierdzewnej, do których brak jest dostępu z zewnątrz,
- system zamków elektronicznych zasilanych bateryjnie (wytrzymałość na jednej wymianie baterii co najmniej 30 tys. cykli otwierania/zamykania), możliwość otwarcia zamków przy pomocy karty master. Zamki mają pracować w technologii bezprzewodowej i mają mieć możliwość otwierania i zamykania przy pomocy etykiety z chipem RFID,
- system zamków kompatybilny z systemem znajdującym się w szafkach ubraniowych z wieszakami dzielona na dwie części (poz. 1),
- system wyposażony w jeden czytnik, pokazujący numer zajętej szafki wyposażony w dwie karty master,

– wymiary szafki:

- szerokość od 395 do 400 mm,
- głębokość do 590 do 600 mm,
- wysokość z nóżkami od 1 950 do 1 960 mm,
- wysokość nóżek od 140 do 150 mm.

*Rysunek poglądowy:*

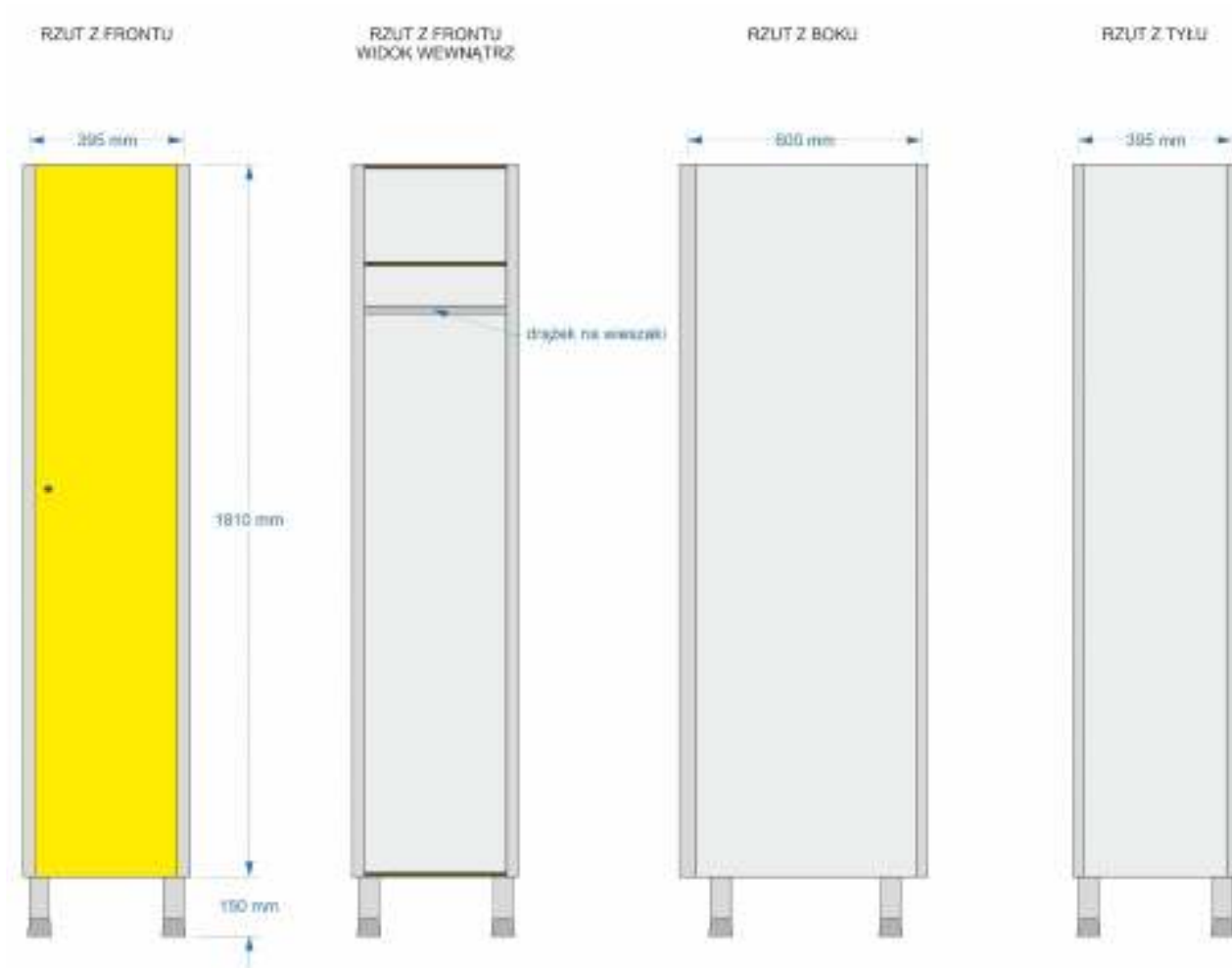

*Zdjęcie poglądowe:*



***Część III zamówienia ma zostać objęta 60 miesięczną gwarancją.***

***Załączone rysunki i zdjęcia poglądowe stanowią wyłącznie wygląd ogólny wyrobu***

6. Meble winny spełniać wymogi:

- 1) ustawy z dnia 12 grudnia 2003 r. o ogólnym bezpieczeństwie produktów (Dz.U. z 2016 r. poz. 2047);
- 2) rozporządzenia Ministra Pracy i Polityki Społecznej z dnia 1 grudnia 1998 r. w sprawie bezpieczeństwa i higieny pracy na stanowiskach wyposażonych w monitory ekranowe (Dz. U. z 1998 r. Nr 148, poz.973).

7. Zamawiający każdą z części zamówienia będzie traktował niezależnie pod względem kryteriów oceny ofert.

8. Zamawiający żąda wskazania przez Wykonawcę w ofercie części zamówienia, której wykonanie powierzy podwykonawcom wypełniając odpowiednie pole w załączniku nr 1 do SIWZ. W przypadku powierzenia wykonania części przedmiotu zamówienia podwykonawcom, Wykonawca ponosi odpowiedzialność za działania podwykonawców jak za własne.

9. Brak w ofercie informacji, o której mowa w pkt. 6 oznaczać będzie, że Wykonawca nie będzie korzystał z podwykonawstwa przy realizacji zamówienia.

#### **IV. TERMIN WYKONANIA ZAMÓWIENIA.**

- nie później niż do dnia 21. 12. 2020 r.

## **V. WARUNKI UDZIAŁU W POSTĘPOWANIU ORAZ PODSTAWY WYKLUCZENIA, O KTÓRYCH MOWA W ART. 24 UST. 5 USTAWY PZP.**

1. W przedmiotowym postępowaniu o udzielenie zamówienia publicznego mogą ubiegać się Wykonawcy, którzy nie podlegają wykluczeniu na podstawie art. 24 ust. 1 pkt 12 – 23, ust. 5 pkt 1 ustawy Pzp. Dodatkowe informacje w Rozdziale VI.
2. Wstępna weryfikacja podmiotowa zostanie dokonana na podstawie Oświadczenia złożonego w formie Jednolitego Europejskiego Dokumentu Zamówień (w skrócie jednolity dokument JEDZ). Na potwierdzenie spełniania warunku „kompetencji lub uprawnień doprowadzenia określonej działalności zawodowej, Wykonawca powinien ograniczyć się w tym zakresie, wyłącznie do wypełnienia sekcji  $\alpha$  (alfa) w części IV JEDZ – „Ogólne Oświadczenie dotyczące wszystkich kryteriów kwalifikacji” i nie musi wypełniać żadnej z pozostałych sekcji w części IV JEDZ.
3. Na mocy art. 22a ustawy Pzp, Wykonawca może w celu potwierdzenia spełniania warunków udziału w postępowaniu, w stosownych sytuacjach oraz w odniesieniu do konkretnego zamówienia, lub jego części, polegać na zdolnościach technicznych lub zawodowych lub sytuacji finansowej lub ekonomicznej innych podmiotów, niezależnie od charakteru prawnego łączących go z nim stosunków prawnych.
4. Wykonawca, który polega na zdolnościach lub sytuacji innych podmiotów, musi udowodnić Zamawiającemu, że realizując zamówienie, będzie dysponował niezbędnymi zasobami tych podmiotów, w szczególności przedstawiając zobowiązanie tych podmiotów do oddania mu do dyspozycji niezbędnych zasobów na potrzeby realizacji zamówienia.
5. Zamawiający dokona oceny, czy udostępniane Wykonawcy przez inne podmioty zdolności techniczne lub zawodowe lub sytuacja finansowa lub ekonomiczna, pozwalają na wykazanie przez Wykonawcę spełniania warunków udziału w postępowaniu oraz zbada, czy nie zachodzą wobec tego podmiotu podstawy wykluczenia, o których mowa w art. 24 ust. 1 pkt 13 – 22 oraz ust. 5 pkt 1.
6. Jeżeli zdolności techniczne lub zawodowe lub sytuacja ekonomiczna lub finansowa, podmiotu, udostępniającego swoje zasoby, o którym mowa w pkt. 3 nie potwierdzają spełniania przez Wykonawcę warunków udziału w postępowaniu lub zachodzą wobec tych podmiotów podstawy wykluczenia, Zamawiający zażąda, aby Wykonawca w terminie określonym przez Zamawiającego:
  - 6.1. zastąpił ten podmiot innym podmiotem lub podmiotami lub,
  - 6.2. zobowiązał się do osobistego wykonania odpowiedniej części zamówienia, jeżeli wykaże zdolności techniczne lub zawodowe lub sytuację finansową lub ekonomiczną, o których mowa w pkt. 3.
7. Ocena spełniania warunków wymaganych od Wykonawców zostanie dokonana wg formuły „spełnia” – „nie spełnia” na podstawie oświadczeń lub dokumentów dołączonych do oferty.

## **VI. WYKAZ OŚWIADCZEŃ I DOKUMENTÓW POTWIERDZAJĄCYCH SPEŁNIENIE WARUNKÓW UDZIAŁU W POSTĘPOWANIU ORAZ BRAKU PODSTAW DO WYKLUCZENIA.**



1. W celu potwierdzenia spełniania warunków udziału w postępowaniu oraz braku podstaw wykluczenia, Wykonawca składa aktualne na dzień składania ofert, oświadczenie (jednolity dokument) sporządzone zgodnie ze wzorem standardowego formularza określonego w Rozporządzeniu Wykonawczym Komisji Europejskiej wydanym na podstawie art. 59 ust. 2 Dyrektywy 2014/24/UE oraz art. 80 ust. 3 Dyrektywy 2014/25/UE (art. 25a ust. 2 ustawy Pzp).
  - 1.1. JEDZ należy przesłać w postaci elektronicznej **opatrzonej kwalifikowanym podpisem elektronicznym**. Oświadczenia podmiotów składających ofertę wspólnie oraz podmiotów udostępniających potencjał składane na formularzu JEDZ **muszą mieć formę dokumentu elektronicznego**, podpisanego kwalifikowanym podpisem elektronicznym przez każdego z nich w zakresie w jakim potwierdzają okoliczności, o których mowa w treści art. 22 ust. 1 ustawy Pzp. **Analogiczny wymóg dotyczy JEDZ składanego przez podwykonawcę, na podstawie art. 25a ust. 5 pkt 1 ustawy Pzp.**
  - 1.2. Środkami komunikacji elektronicznej, służącymi złożeniu JEDZ przez Wykonawcę, są środki komunikacji wymienione w Rozdziale VII SIWZ (miniPortalu, poczty elektronicznej). **UWAGA!** Złożenie JEDZ wraz z ofertą w innej formie, w tym np. na nośniku danych (np. CD, pendrive) jest niedopuszczalne, nie stanowi bowiem jego złożenia przy użyciu środków komunikacji elektronicznej w rozumieniu przepisów ustawy z dnia 18 lipca 2002 r. o świadczeniu usług drogą elektroniczną (Dz. U. z 2019 r., poz. 123 t. j.).
  - 1.3. Zamawiający informuje, że Instrukcję wypełnienia JEDZ oraz edytowalną wersję formularza JEDZ można znaleźć pod adresem:  
[https://www.uzp.gov.pl/baza\\_wiedzy/jednolity-europejski-dokument-zamowienia](https://www.uzp.gov.pl/baza_wiedzy/jednolity-europejski-dokument-zamowienia).
  - 1.4. Wykonawca przy wypełnianiu formularza JEDZ może wykorzystać również narzędzie dostępne na stronie: <https://ec.europa.eu/tool/espd> (elektroniczna wersja formularza JEDZ do zaimportowania jest dostępna na stronie Zamawiającego w zakładce Zamówienia Publiczne, w zakładce odnoszącej się do niniejszego zamówienia).
    - 1.4.1. Zamawiający dopuszcza w szczególności następujący format przesyłanych danych: .pdf, .doc, .docx, .rtf, .xps, .odt.
    - 1.4.2. Wykonawca wypełnia JEDZ, tworząc dokument elektroniczny. Może korzystać z narzędzia ESPD lub innych dostępnych narzędzi lub oprogramowania, które umożliwiają wypełnienie JEDZ i utworzenie dokumentu elektronicznego, w szczególności w jednym z ww. formatów.
    - 1.4.3. Po stworzeniu lub wygenerowaniu przez Wykonawcę dokumentu elektronicznego JEDZ, Wykonawca podpisuje ww. dokument kwalifikowanym podpisem elektronicznym, wystawionym przez dostawcę kwalifikowanej usługi zaufania, będącego podmiotem świadczącym usługi certyfikacyjne – podpis elektroniczny, spełniający wymogi bezpieczeństwa określone w ustawie z dnia 5 września 2016 r. o usługach zaufania oraz identyfikacji elektronicznej (Dz. U. z 2019 r., poz. 162 t. j.).
  - 1.5. W przypadku, gdy JEDZ będzie zawierał tajemnicę przedsiębiorstwa Wykonawca winien przekazać Zamawiającemu dwa pliki: jeden – jawny i drugi – zawierający tajemnicę

przedsiębiorstwa, wraz z jednoczesnym zaznaczeniem polecenia „Załącznik stanowiący tajemnicę przedsiębiorstwa”, co umożliwi Zamawiającemu udostępnienie plików w postaci elektronicznej innym uczestnikom.

**1.6.** Szczegółowe informacje związane z zasadami i sposobem wypełnienia JEDZ, znajdują się także w wyjaśnieniach Urzędu Zamówień Publicznych, dostępnych na stronie internetowej Urzędu, w Repozytorium Wiedzy, w zakładce Jednolity Europejski Dokument Zamówienia.

- 2.** Wykonawca w terminie 3 dni od zamieszczenia na stronie internetowej informacji, o której mowa w art. 86 ust. 5 ustawy Pzp, przekazuje Zamawiającemu oświadczenie o przynależności lub braku przynależności do tej samej grupy kapitałowej, o której mowa w art. 24 ust. 1 pkt 23 ustawy Pzp. Wraz ze złożeniem oświadczenia, Wykonawca może przedstawić dowody, że powiązania z innym Wykonawcą nie prowadzą do zakłócenia konkurencji w postępowaniu o udzielenie zamówienia – załącznik nr 2 do SIWZ.
- 3.** Wykonawca, który powołuje się na zasoby innych podmiotów, w celu wykazania braku istnienia wobec nich podstaw wykluczenia oraz spełniania, w zakresie, w jakim powołuje się na ich zasoby, warunków udziału w postępowaniu składa także jednolite dokumenty dotyczące tych podmiotów.
- 4.** W przypadku wspólnego ubiegania się o zamówienie przez Wykonawców, jednolity dokument składa każdy z Wykonawców wspólnie ubiegających się o zamówienie. Dokument ten potwierdza spełnianie warunków udziału w postępowaniu oraz brak podstaw wykluczenia w zakresie, w którym każdy z Wykonawców wykazuje spełnianie warunków udziału w postępowaniu oraz brak podstaw wykluczenia.
- 5.** Zamawiający przed udzieleniem zamówienia wezwie Wykonawcę, którego oferta została najwyżej oceniona, do złożenia w wyznaczonym, nie krótszym niż 10 dni, terminie aktualnych na dzień złożenia oświadczeń lub dokumentów potwierdzających okoliczności, o których mowa w art. 25 ust. 1 ustawy Pzp.
- 6.** Zamawiający, w celu potwierdzenia okoliczności o których mowa w art. 25 ust. 1 ustawy Pzp oraz informacji zawartych w jednolitym dokumencie będzie żądał niżej wymienionych dokumentów.
  - 6.1.** W celu potwierdzenia braku podstaw do wykluczenia z udziału w postępowaniu Zamawiający żąda:
    - 6.1.1.** Informacji z Krajowego Rejestru Karnego w zakresie określonym w art. 24 ust. 1 pkt 13, 14, 21 ustawy Pzp, wystawionej nie wcześniej niż 6 miesięcy przed upływem terminu składania ofert;
    - 6.1.2.** Odpisu z właściwego rejestru lub z centralnej ewidencji i informacji o działalności gospodarczej, jeżeli odrębne przepisy wymagają wpisu do rejestru lub ewidencji, w celu potwierdzenia braku podstaw wykluczenia na podstawie art. 24 ust. 5 pkt 1 ustawy Pzp, wystawionego nie wcześniej niż 6 miesięcy przed upływem terminu składania ofert.

- 6.1.3.** Oświadczenia Wykonawcy o braku wydania wobec niego prawomocnego wyroku sądu lub ostatecznej decyzji administracyjnej o zaleganiu z uiszczaniem podatków, opłat lub składek na ubezpieczenie społeczne lub zdrowotne albo – w przypadku wydania takiego wyroku lub decyzji – dokumentów potwierdzających dokonanie płatności tych należności wraz z ewentualnymi odsetkami lub grzywnami lub zawarcie wiążącego porozumienia w sprawie spłat tych należności – załącznik nr 3 do SIWZ.
- 6.1.4.** Oświadczenia Wykonawcy o braku orzeczenia wobec niego tytułem środka zapobiegawczego zakazu ubiegania się o zamówienie publiczne – załącznik nr 4 do SIWZ.
7. Wykonawca, który podlega wykluczeniu na podstawie art. 24 ust. 1 pkt 13 i 14 oraz 16 – 20 lub ust. 5 może przedstawić dowody na to, że podjęte przez niego środki są wystarczające do wykazania jego rzetelności, w szczególności udowodnić naprawienie szkody wyrządzonej przestępstwem lub przestępstwem skarbowym, zadośćuczynienie pieniężne za doznaną krzywdę lub naprawienie szkody, wyczerpujące wyjaśnienie stanu faktycznego oraz współpracę z organami ścigania oraz podjęcie konkretnych środków technicznych, organizacyjnych i kadrowych, które są odpowiednie dla zapobiegania dalszym przestępstwom lub przestępstwom skarbowym lub nieprawidłowemu postępowaniu Wykonawcy. Przepisu zdania pierwszego nie stosuje się, jeżeli wobec Wykonawcy, będącego podmiotem zbiorowym, orzeczono prawomocnym wyrokiem sądu zakaz ubiegania się o udzielenie zamówienia oraz nie upłynął określony w tym wyroku okres obowiązywania tego zakazu.
8. Jeżeli Wykonawca ma siedzibę lub miejsce zamieszkania poza terytorium Rzeczypospolitej Polskiej, zamiast dokumentów, o których mowa w ppkt. 6.1.1 – 6.1.2:
- 8.1.** ppkt. 6.1.1 – składa informację z odpowiedniego rejestru albo, w przypadku braku tego rejestru, inny równoważny dokument wydany przez właściwy organ sądowy lub administracyjny kraju, w którym Wykonawca ma siedzibę lub miejsce zamieszkania lub miejsce zamieszkania ma osoba, której dotyczy informacja albo dokument, w zakresie określonym w art. 24 ust. 1 pkt. 13, 14, 21 ustawy Pzp, **wystawione nie wcześniej niż 6 miesięcy przed upływem terminu składania ofert;**
- 8.2.** ppkt. 6.1.2 – składa dokument lub dokumenty wystawione w kraju, w którym Wykonawca ma siedzibę lub miejsce zamieszkania, potwierdzające odpowiednio, że:
- 8.2.1.** nie otwarto jego likwidacji ani nie ogłoszono upadłości, wystawione nie wcześniej niż 6 miesięcy przed upływem terminu składania ofert.
9. Jeżeli w kraju, w którym Wykonawca ma siedzibę lub miejsce zamieszkania lub miejsce zamieszkania ma osoba, której dokument dotyczy, nie wydaje się dokumentów, o których mowa w pkt. 8, zastępuje się je dokumentem zawierającym odpowiednio oświadczenie Wykonawcy, ze wskazaniem osoby albo osób uprawnionych do jego reprezentacji, lub oświadczenie osoby, której dokument miał dotyczyć, złożone przed notariuszem lub przed organem sądowym, administracyjnym albo organem samorządu zawodowego lub gospodarczego właściwym ze względu na siedzibę lub miejsce zamieszkania Wykonawcy lub miejsce zamieszkania tej osoby.

10. Wykonawca mający siedzibę na terytorium Rzeczypospolitej Polskiej, w odniesieniu do osoby mającej miejsce zamieszkania poza terytorium Rzeczypospolitej Polskiej, której dotyczy dokument wskazany w ppkt. 6.1.1, składa dokument, o którym mowa w ppkt. 8.1 w zakresie określonym w art. 24 ust. 1 pkt 14 i 21 ustawy Pzp. Jeżeli w kraju, w którym miejsce zamieszkania ma osoba, której dokument miał dotyczyć, nie wydaje się takich dokumentów, zastępuje się go dokumentem zawierającym oświadczenie tej osoby złożonym przed notariuszem lub przed organem sądowym, administracyjnym albo organem samorządu zawodowego lub gospodarczego właściwym ze względu na miejsce zamieszkania tej osoby, **wystawionym nie wcześniej niż 6 miesięcy przed upływem terminu składania ofert.**
11. Zamawiający zażąda od Wykonawcy, który polega na zdolnościach lub sytuacji innych podmiotów na zasadach określonych w art. 22a ustawy Pzp, przedstawienia w odniesieniu do tych podmiotów dokumentów i oświadczeń wymienionych w pkt. 6.1.1 – 6.1.4.
12. Dokumenty lub oświadczenia składane są w oryginale w postaci dokumentu elektronicznego lub w elektronicznej kopii dokumentu lub oświadczenia poświadczonej za zgodność z oryginałem.
13. Poświadczenia za zgodność z oryginałem dokonuje odpowiednio Wykonawca, podmiot, na którego zdolnościach lub sytuacji polega Wykonawca, Wykonawcy wspólnie ubiegający się o udzielenie zamówienia publicznego albo podwykonawca, w zakresie dokumentów lub oświadczeń, które każdego z nich dotyczą.
14. Poświadczenie za zgodność z oryginałem elektronicznej kopii dokumentu lub oświadczenia następuje przy użyciu kwalifikowanego podpisu elektronicznego.
15. Zamawiający zażąda przedstawienia oryginału lub notarialnie poświadczonej kopii dokumentów lub oświadczeń, wyłącznie wtedy, gdy złożona kopia jest nieczytelna lub budzi wątpliwości co do jej prawdziwości.
16. Dokumenty sporządzone w języku obcym są składane wraz z tłumaczeniem na język polski.
17. Wykonawcy wspólnie ubiegający się o udzielenie zamówienia, muszą zgodnie z art. 23 ustawy Pzp ustanowić pełnomocnika do reprezentowania ich w postępowaniu o udzielenie zamówienia albo reprezentowania w postępowaniu i zawarcia umowy w sprawie zamówienia publicznego i do oferty dołączyć stosowne pełnomocnictwa.
18. W przypadku wyboru, jako oferty najkorzystniejszej, oferty złożonej przez Wykonawców wspólnie ubiegających się o zamówienie, Zamawiający będzie żądał umowy regulującej współpracę tych Wykonawców.
19. Zgodnie z art. 24aa ustawy Pzp, Zamawiający najpierw dokona oceny ofert, a następnie zbada, czy Wykonawca, którego oferta została oceniona jako najkorzystniejsza, nie podlega wykluczeniu oraz spełnia warunki udziału w postępowaniu.

**Uwaga: Zamawiający wskazuje, że wypełnienie sekcji  $\alpha$  (alfa) w części IV JEDZ – „Ogólne Oświadczenie dotyczące wszystkich kryteriów kwalifikacji”, poprzez zaznaczenie odpowiedzi „tak”, jest jednoznaczne z wstępnym potwierdzeniem (Oświadczeniem) przez Wykonawcę spełniania wszystkich określonych przez Zamawiającego warunków udziału**

w postępowaniu, o których mowa w Rozdziale V oraz VI SIWZ i wiąże się w konsekwencji z obowiązkiem złożenia na wezwanie Zamawiającego w trybie art. 26 ust. 1 ustawy Pzp lub art. 26 ust. 2f ustawy Pzp wymaganych i aktualnych na dzień złożenia dokumentów, potwierdzających okoliczności, o których mowa w art. 25 ust. 1 pkt 1 ustawy Pzp.

## **VII. INFORMACJE O SPOSOBIE POROZUMIEWANIA SIĘ ZAMAWIAJĄCEGO Z WYKONAWCAMI ORAZ PRZEKAZYWANIA OŚWIADCZEŃ I DOKUMENTÓW, A TAKŻE WSKAZANIE OSÓB UPRAWNIONYCH DO POROZUMIEWANIA SIĘ Z WYKONAWCAMI.**

1. Postępowanie prowadzone jest w języku polskim przy użyciu środków komunikacji elektronicznej za pośrednictwem miniPortalu pod adresem <https://miniportal.uzp.gov.pl/> Korzystanie z miniPortalu przez Wykonawcę jest bezpłatne.
2. W przedmiotowym postępowaniu o udzielenie zamówienia komunikacja między Zamawiającym a Wykonawcami odbywa się przy użyciu miniPortalu <https://miniportal.uzp.gov.pl/>, ePUAPu <https://epuap.gov.pl/wps/portal> oraz poczty elektronicznej.
3. Zamawiający wyznacza następujące osoby do kontaktu z Wykonawcami:
  - 3.1. Łukasz ANCUKIEWICZ - tel. /0-22/ 606 50 34, od poniedziałku do piątku w godz. 8.15–16.15, 02 - 463 Warszawa, ul. Podchorążych 38, adres e-mail: [przetargi@sop.gov.pl](mailto:przetargi@sop.gov.pl)
  - 3.2. Jarosław GROTOWSKI - tel. /0-22/ 606 54 05, od poniedziałku do piątku w godz. 8.00–15.00, 00-463 Warszawa, ul. Podchorążych 38, adres e-mail: [przetargi@sop.gov.pl](mailto:przetargi@sop.gov.pl)
4. Wykonawca zamierzający wziąć udział w postępowaniu o udzielenie zamówienia publicznego, musi posiadać konto na ePUAP. Wykonawca posiadający konto na ePUAP ma dostęp do formularzy: złożenia, zmiany, wycofania oferty lub wniosku oraz do formularza do komunikacji.
5. Wymagania techniczne i organizacyjne wysyłania i odbierania dokumentów elektronicznych, elektronicznych kopii dokumentów i oświadczeń oraz informacji przekazywanych przy ich użyciu opisane zostały w Regulaminie korzystania z miniPortalu oraz Regulaminie ePUAP.
6. Maksymalny rozmiar plików przesyłanych za pośrednictwem dedykowanych formularzy do: złożenia, zmiany, wycofania oferty lub wniosku oraz do komunikacji wynosi 150 MB.
7. Za datę przekazania oferty, wniosków, zawiadomień, dokumentów elektronicznych, oświadczeń lub elektronicznych kopii dokumentów lub oświadczeń oraz innych informacji przyjmuje się datę ich przekazania na ePUAP.
8. Identyfikator postępowania i klucz publiczny dla danego postępowania o udzielenie zamówienia dostępne są na Liście wszystkich postępowań na miniPortalu oraz znajdują na stronie internetowej Zamawiającego <https://www.sop.gov.pl>, w zakładce „Zamówienia publiczne”, w zakładce „Wszczęte”, w zakładce odnoszącej się do przedmiotowego postępowania.
9. **Sposób komunikowania się Zamawiającego z Wykonawcami (nie dotyczy składania ofert).**
  - 9.1. W przedmiotowym postępowaniu o udzielenie zamówienia komunikacja pomiędzy Zamawiającym a Wykonawcami w szczególności składanie oświadczeń, wniosków (innych

niż wskazanych w Rozdziale X Opis Sposobu Przygotowania Oferty), zawiadomień oraz przekazywanie informacji odbywa się elektronicznie za pośrednictwem dedykowanego formularza dostępnego na ePUAP oraz udostępnionego przez miniPortal (Formularz do komunikacji). We wszelkiej korespondencji związanej z niniejszym postępowaniem Zamawiający i Wykonawcy posługują się numerem ogłoszenia (TED lub nr sprawy).

- 9.2. Zamawiający może również komunikować się z Wykonawcami za pomocą poczty elektronicznej, na wskazany w pkt 3 adres email.
- 9.3. Dokumenty elektroniczne, oświadczenia lub elektroniczne kopie dokumentów lub oświadczeń składane są przez Wykonawcę za pośrednictwem Formularza do komunikacji jako załączniki. Zamawiający dopuszcza również możliwość składania dokumentów elektronicznych, oświadczeń lub elektronicznych kopii dokumentów lub oświadczeń za pomocą poczty elektronicznej, na wskazany w pkt 3 adres email. Sposób sporządzenia dokumentów elektronicznych, oświadczeń lub elektronicznych kopii dokumentów lub oświadczeń musi być zgodny z wymaganiami określonymi w rozporządzeniu Prezesa Rady Ministrów z dnia 27 czerwca 2017 r. w sprawie użycia środków komunikacji elektronicznej w postępowaniu o udzielenie zamówienia publicznego oraz udostępniania i przechowywania dokumentów elektronicznych oraz rozporządzeniu Ministra Rozwoju z dnia 26 lipca 2016 r. w sprawie rodzajów dokumentów, jakich może żądać zamawiający od wykonawcy w postępowaniu o udzielenie zamówienia.
- 9.4. Jeżeli Zamawiający lub Wykonawca przekazują wnioski, zawiadomienia oraz informacje przy użyciu poczty elektronicznej, każda ze stron niezwłocznie potwierdza fakt ich otrzymania.

## **VIII. WYMAGANIA DOTYCZĄCE WADIUM.**

1. Wykonawca pod rygorem odrzucenia oferty wniesie do upływu terminu składania ofert wadium w wysokości:
  - 1.1. dla części I – 5 000,00 zł.,
  - 1.2. dla części II – 5 000,00 zł.,
  - 1.3. dla części III – 6 500,00 zł.,
2. Wadium może być wnoszone w formach określonych w art. 45 ust 6 ustawy Pzp.
3. Niepieniężne formy wadium na potrzeby przedmiotowego postępowania Wykonawcy wnoszą w oryginale w postaci elektronicznej na adres e-mail: [przetargi@sop.gov.pl](mailto:przetargi@sop.gov.pl) lub dołączają do oferty.
4. Niepieniężne formy wniesienia wadium dostarczane są w oryginale w postaci elektronicznej opatrzonej kwalifikowanym podpisem elektronicznym, podpisanym przez Gwaranta i muszą obejmować cały okres związania ofertą.
5. Zamawiający nie dopuszcza możliwości złożenia skanu (kopii) niepieniężnej formy wadium opatrzonej kwalifikowanym podpisem elektronicznym.

6. Z treści gwarancji wadialnej powinno wynikać bezwarunkowe zobowiązanie Gwaranta do wypłaty Zamawiającemu pełnej kwoty wadium w okolicznościach określonych w art. 46 ust. 4a i 5 ustawy Pzp, na każde pisemne żądanie zgłoszone przez Zamawiającego w terminie związania ofertą.
7. Z treści gwarancji wadialnej nie może wynikać, że zwrot oryginału gwarancji wadialnej do Gwaranta będzie powodować jej wygaśnięcie.
8. Wadium w formie pieniężnej należy wpłacić przelewem na konto:  
Bank Gospodarstwa Krajowego Nr: **27 1130 1017 0020 1200 1820 0004** z dopiskiem  
**„Wadium” – nr sprawy 27/2020/ZP, Część ..... Zamówienia.**
9. Zwrot i zatrzymanie wadium odbywać się będzie zgodnie z przepisami art. 46 ustawy Pzp.

#### **IX. TERMIN ZWIĄZANIA OFERTĄ.**

Wykonawca pozostaje związany ofertą 60 dni. Bieg terminu rozpoczyna się wraz z upływem terminu składania ofert.

#### **X. OPIS SPOSOBU PRZYGOTOWANIA OFERTY.**

1. Oferta powinna być przygotowana zgodnie z formularzem ofertowym stanowiącym załącznik nr 1 do niniejszej SIWZ.
2. Formularz ofertowy (załącznik nr 1 do niniejszej SIWZ) powinien być wypełniony przez Wykonawcę według postanowień niniejszej SIWZ z uwzględnieniem zmian treści SIWZ dokonanych przez Zamawiającego w trybie art. 38 ust. 4 Ustawy.
3. Wykonawca może złożyć jedną ofertę w odniesieniu do każdej część postępowania. Treść oferty musi odpowiadać treści SIWZ.
4. Oferta (załączniki nr 1 do niniejszej SIWZ) powinna być sporządzona w języku polskim, z zachowaniem postaci elektronicznej w formacie danych pdf, .doc, .docx, .rtf, .xps, .odt i podpisana kwalifikowanym podpisem elektronicznym. Sposób złożenia oferty, w tym zaszyfrowania oferty opisany został w Instrukcji użytkownika systemu miniPortal. Ofertę należy złożyć w oryginale. Zamawiający nie dopuszcza możliwości złożenia skanu oferty opatrzonej kwalifikowanym podpisem elektronicznym.
5. Wszelkie informacje stanowiące tajemnicę przedsiębiorstwa w rozumieniu ustawy z dnia 16 kwietnia 1993 r. o zwalczaniu nieuczciwej konkurencji, które Wykonawca zastrzeże jako tajemnicę przedsiębiorstwa, powinny zostać złożone w osobnym pliku wraz z jednoczesnym zaznaczeniem polecenia „Załącznik stanowiący tajemnicę przedsiębiorstwa” a następnie wraz z plikami stanowiącymi jawną część skompresowane do jednego pliku archiwum (ZIP).
6. Do oferty należy dołączyć Jednolity Europejski Dokument Zamówienia w postaci elektronicznej opatrzonej kwalifikowanym podpisem elektronicznym, a następnie wraz z plikami stanowiącymi ofertę skompresować do jednego pliku archiwum (ZIP).
7. Wykonawca może przed upływem terminu do składania ofert zmienić lub wycofać ofertę za pośrednictwem Formularza do złożenia, zmiany, wycofania oferty lub wniosku dostępnego na

ePUAP i udostępnionych również na miniPortal. Sposób zmiany i wycofania oferty został opisany w Instrukcji użytkownika systemu miniPortal.

8. Wykonawca po upływie terminu do składania ofert nie może skutecznie dokonać zmiany ani wycofać złożonej oferty.
9. Oferta oraz Jednolity Europejski Dokument Zamówienia powinny być podpisane kwalifikowanym podpisem elektronicznym przez osobę upoważnioną do reprezentacji Wykonawcy, zgodnie z formą reprezentacji Wykonawcy określoną w rejestrze lub innym dokumencie, właściwym dla danej formy organizacyjnej Wykonawcy lub przez upoważnionego przedstawiciela Wykonawcy.
10. Jeżeli Wykonawcą będzie reprezentował pełnomocnik, do oferty powinno być dołączone pełnomocnictwo w formie oryginału lub kopii poświadczony notarialnie w postaci dokumentu elektronicznego. Pełnomocnictwo powinno wskazywać zakres uprawnień i być podpisane kwalifikowanym podpisem elektronicznym przez osobę(y) uprawnioną(e) do reprezentowania Wykonawcy.
11. Plik archiwum (ZIP) powinien mieć nazwę: **OFERTA NR SPRAWY 27\_2020\_ZP**

## **XI. MIEJSCE ORAZ TERMIN SKŁADANIA I OTWARCIA OFERT.**

1. **Ofertę należy złożyć nie później niż do dnia 06.11.2020 r. godz. 11:00**
2. Wykonawca składa ofertę za pośrednictwem Formularza do złożenia, zmiany, wycofania oferty lub wniosku dostępnego na ePUAP i udostępnionego również na miniPortal. Klucz publiczny niezbędny do zaszyfrowania oferty przez Wykonawcę jest dostępny dla wykonawców na miniPortal.
3. Nie należy otwierać klucza publicznego w programach typu Word, PDF lub PowerPoint. Klucze automatycznie zapiszą się w odpowiednim formacie.
4. Do szyfrowania i deszyfrowania Oferty należy użyć dedykowanej Aplikacji dla systemu miniPortal i tylko z niej należy korzystać do szyfrowania i deszyfrowania ofert składanych przez miniPortal.
5. Wszystkie oferty złożone po wyżej wymienionym terminie nie będą rozpatrywane i zostaną zwrócone zgodnie z art. 84 ust. 2 ustawy Pzp.
6. Otwarcie ofert nastąpi komisyjnie w obiekcie Zamawiającego: **ul. Podchorążych 38, 00 - 463 Warszawa w dniu 06.11.2020 r. godz. 12:00.**
7. Otwarcie ofert następuje poprzez użycie aplikacji do szyfrowania i deszyfrowania ofert dostępnej na miniPortal i dokonywane jest poprzez odszyfrowanie i otwarcie ofert za pomocą klucza prywatnego.
8. Otwarcie ofert jest jawne, Wykonawcy mogą uczestniczyć w sesji otwarcia ofert.
9. Osoby, które chcą uczestniczyć w komisyjnym otwarciu ofert, ze względów technicznych (w celu wydania przepustek zezwalających na wejście na teren obiektu) winny przybyć do obiektu Zamawiającego na minimum 15 minut przed godziną otwarcia ofert.



## XII. OPIS SPOSOBU OBLICZENIA CENY.

1. Zamawiający nie jest podatnikiem VAT, dlatego wybór oferty nie może prowadzić do powstania u Zamawiającego obowiązku podatkowego (Wykonawca nie może zastosować mechanizmu odwróconego obciążenia podatkiem VAT).
2. Regulowanie płatności za wykonywanie przedmiotu zamówienia będzie realizowane z wykorzystaniem mechanizmu podzielonej płatności tzw. **split payment**.
3. Wykonawca oblicza cenę oferty zgodnie z załącznikiem nr 1 do SIWZ i podaje wartość brutto przedmiotu zamówienia. Cena oferty musi być wyrażona w złotych polskich, niezależnie od wchodzących w jej skład elementów i winna zawierać wszystkie składniki kosztów realizacji przedmiotu zamówienia. Cena ta będzie brana pod uwagę przez komisję przetargową w trakcie wyboru najkorzystniejszej oferty i późniejszym zawarciu umowy.
4. Zawarte w ofercie ceny muszą być zaokrąglone do dwóch miejsc po przecinku.
5. Cena oferty musi być skalkulowana w sposób jednoznaczny, bez podziału na wartości zależne od wielkości zamówienia oraz wszelkich innych kosztów.
6. Ceny podane w ofercie są cenami ostatecznymi i nie podlegają negocjacjom w trakcie trwania procedury przetargowej.
7. Wszelkie rozliczenia dotyczące realizacji zamówienia opisanego w niniejszej specyfikacji dokonywane będą w złotych polskich (PLN).

## XIII. OPIS KRYTERIÓW, KTÓRYMI ZAMAWIAJĄCY BĘDZIE SIĘ KIEROWAŁ PRZY WYBORZE OFERTY, WRAZ Z PODANIEM ZNACZENIA TYCH KRYTERIÓW I SPOSOBU OCENY OFERT.

1. Zamawiający, każdą z części zamówienia będzie traktował niezależnie pod względem kryteriów oceny.
2. W celu oceny złożonych ofert zostaną zastosowane poniższe kryteria oceny - dotyczy:

| Lp. | KRYTERIUM  | WAGA | SPOSÓB OCENY  |
|-----|--|------|---------------|
| 1.  | Cena (P <sub>1</sub> )                                 | 60 % | minimalizacja |
| 2.  | Termin dostawy przedmiotu zamówienia (P <sub>2</sub> ) | 40%  | minimalizacja |

W celu oceny oraz wyboru najkorzystniejszej oferty w każdej części, spośród ofert nie odrzuconych, wyłącznie na podstawie poniższych kryteriów oceny zostanie zastosowany następujący sposób dokonywania oceny ofert:

- P<sub>1</sub> cena, waga "1" = 60%, sposób oceny - **minimalizacja**;

- P<sub>2</sub> termin dostawy, waga "2" = 40%, sposób oceny – **minimalizacja**, gdzie:

- 40 % (40 pkt) - dostawa przedmiotu zamówienia do 10. 12. 2020 r.;
- 20 % (20 pkt) - dostawa przedmiotu zamówienia od 11. 12. 2020 r. do 15. 12. 2020 r.;
- 5 % (5 pkt) - dostawa przedmiotu zamówienia od 16. 12. 2020 r. do 21. 12. 2020 r..

### **SPOSÓB OCENY MINIMALIZACJA**

$P_1 = (\text{wartość min./wartość badana}) \times 100 \times \text{waga "1"};$

gdzie:

- $P_1$  – ilość punktów przyznana danej ofercie za cenę brutto;
- wart. min – minimalna cena brutto zaoferowana w postępowaniu;
- wart. badana – cena brutto podana przez oferenta dla którego wynik jest obliczany;
- waga "1" – 60% - maksymalna ilość punktów do uzyskania – 60.

### **SPOSÓB OCENY MINIMALIZACJA**

$P_2$  – ilość punktów przyznana danej ofercie za termin dostawy przedmiotu zamówienia „waga 2”, wg zasady:

- 40 % (40 pkt) - dostawa przedmiotu zamówienia do 10. 12. 2020 r.;
- 20 % (20 pkt) - dostawa przedmiotu zamówienia od 11. 12. 2020 r. do 15. 12. 2020 r.;
- 5 % (5 pkt) - dostawa przedmiotu zamówienia od 16. 12. 2020 r. do 21. 12. 2020 r..
- waga "2" – 40% - maksymalna ilość punktów do uzyskania – 40.

$P_c = P_1 + P_2$

przy czym:

- $P_c$  - sumaryczna liczba uzyskanych punktów;
- $P_1, P_2$  - liczba punktów uzyskanych w zakresie każdego z ww. kryteriów.

3. Zamawiający podczas wykonywania obliczeń zastosuje zaokrąglenie wyników do dwóch miejsc po przecinku.
4. **Jeżeli w formularzu ofertowym (załącznik nr 1 do SIWZ), Wykonawca nie wpisze oferowanego terminu realizacji, Zamawiający przyjmie, że został zaoferowany maksymalny termin realizacji zamówienia (do dnia 21. 12. 2020 r.).**
5. Zamawiający wybierze ofertę z największą liczbą punktów w każdej części zamówienia, przez co należy rozumieć ofertę, która przedstawia najkorzystniejszy bilans ceny i terminu dostawy przedmiotu zamówienia, sporządzoną zgodnie z przepisami ustawy Pzp oraz postanowieniami SIWZ.
6. Zamawiający udzieli zamówienia Wykonawcy, którego oferta:

**6.1.** odpowiada wszystkim wymaganiom określonym w ustawie Pzp;

**6.2.** została uznana za najkorzystniejszą (uzyskała najwyższą liczbę punktów) w oparciu o podane kryteria oceny ofert.

#### **XIV. INFORMACJE O FORMALNOŚCIACH, JAKIE POWINNY ZOSTAĆ DOPEŁNIONE PO WYBORZE OFERTY W CELU ZAWARCIA UMOWY W SPRAWIE ZAMÓWIENIA PUBLICZNEGO.**

1. Zamawiający ogłosi wyniki postępowania w sposób przewidziany w ustawie Pzp.
2. O wyborze najkorzystniejszej oferty Zamawiający powiadomi niezwłocznie wszystkich Wykonawców biorących udział w postępowaniu o udzielenie zamówienia publicznego zgodnie z art. 92 ustawy Pzp.
3. Wybrany Wykonawca zostanie powiadomiony o terminie podpisania umowy.
4. Wykonawca przed podpisaniem umowy musi wnieść zabezpieczenie należytego wykonania umowy.

#### **XV. WYMAGANIA DOTYCZĄCE ZABEZPIECZENIA NALEŻYTEGO WYKONANIA UMOWY.**

1. Zamawiający będzie żądał od Wykonawcy przed zawarciem umowy wniesienia zabezpieczenia należytego wykonania umowy w wysokości 5% ceny całkowitej podanej w ofercie.
2. Zabezpieczenie wykonania umowy może być wniesione w formach określonych w art. 148 ust.1 ustawy Pzp.
3. Zabezpieczenie służy pokryciu roszczeń z tytułu niewykonania lub nienależytego wykonania umowy.
4. 100% zabezpieczenia należytego wykonania umowy zostanie zwrócone Wykonawcy przez Zamawiającego w terminie 30 dni od dnia wykonania zamówienia i uznania przez Zamawiającego za należyte wykonane.

#### **XVI. ISTOTNE POSTANOWIENIA, KTÓRE ZOSTANĄ WPROWADZONE DO TREŚCI UMOWY.**

Istotne postanowienia, które zostaną wprowadzone do treści umowy stanowią załącznik nr 5 do niniejszej SIWZ.

#### **XVII. POUCZENIE O ŚRODKACH OCHRONY PRAWNEJ PRZYSŁUGUJĄCYCH WYKONAWCY W TOKU POSTĘPOWANIA O UDZIELENIE ZAMÓWIENIA.**

Wykonawcy przysługują środki ochrony prawnej wymienione w dziale VI ustawy Pzp.

#### **XVIII. KLAUZULA INFORMACYJNA Z ART. 13 RODO STOSOWANA PRZEZ ZAMAWIAJĄCEGO.**

Zgodnie z art. 13 ust. 1 i 2 rozporządzenia Parlamentu Europejskiego i Rady (UE) 2016/679 z dnia 27 kwietnia 2016 r. w sprawie ochrony osób fizycznych w związku z przetwarzaniem danych osobowych i w sprawie swobodnego przepływu takich danych oraz uchylenia dyrektywy 95/46/WE (ogólne rozporządzenie o ochronie danych) (Dz. Urz. UE L 119 z 04.05.2016, str. 1), dalej „RODO” informuje, że:

1. Administratorem Pani/Pana danych osobowych jest Komendant Służby Ochrony Państwa, z siedzibą w Warszawie (00 - 463) przy ul. Podchorążych 38, [kancelaria@sop.gov.pl](mailto:kancelaria@sop.gov.pl), telefon: 22 606 57 01.
2. Administrator wyznaczył inspektora ochrony danych osobowych, z którym może się Pani/Pan skontaktować poprzez adres e-mail: [iodo@sop.gov.pl](mailto:iodo@sop.gov.pl), telefon: 22 606 50 01.
3. Pani/Pana dane osobowe przetwarzane będą na podstawie art. 6 ust. 1 lit. c RODO w celu związanym z prowadzonym postępowaniem o udzielenie zamówienia publicznego przez SOP.
4. Odbiorcami Pani/Pana danych osobowych będą osoby lub podmioty, którym udostępniona zostanie dokumentacja postępowania w oparciu o art. 8 oraz art. 96 ust. 3 ustawy z dnia 29 stycznia 2004 r. Prawo zamówień publicznych (t.j. Dz. U. z 2019 r. poz. 1843), dalej ustawa Pzp.
5. Pani/Pana dane osobowe będą przechowywane, zgodnie z art. 97 ust. 1 ustawy Pzp, przez okres 4 lat od dnia zakończenia postępowania o udzielenie zamówienia, a jeżeli czas trwania umowy przekracza 4 lata, okres przechowywania obejmuje cały czas trwania umowy oraz archiwizacji wymagany dla danych kategorii danych przez przepisy powszechnie obowiązującego prawa.
6. Obowiązek podania przez Panią/Pana danych osobowych bezpośrednio Pani/Pana dotyczących jest wymogiem ustawowym określonym w przepisach ustawy Pzp, związanym z udziałem w postępowaniu o udzielenie zamówienia publicznego, konsekwencje niepodania określonych danych wynikają z ustawy Pzp.
7. W odniesieniu do Pani/Pana danych osobowych decyzje nie będą podejmowane w sposób zautomatyzowany, stosowanie do art. 22 RODO.
8. Posiada Pani/Pan:
  - na podstawie art. 15 RODO prawo dostępu do danych osobowych Pani/Pana dotyczących,
  - na podstawie art. 16 RODO prawo do sprostowania Pani/Pana danych osobowych<sup>1</sup>,
  - na podstawie art. 18 RODO prawo żądania od administratora ograniczenia przetwarzania danych osobowych z zastrzeżeniem przypadków, o których mowa w art. 18 ust. 2 RODO<sup>2</sup>,
  - prawo do wniesienia skargi do Prezesa Urzędu Ochrony Danych Osobowych, gdy uzna Pani/Pan, że przetwarzanie danych osobowych Pani/Pana dotyczących narusza przepisy RODO.
9. Nie przysługuje Pani/Panu:
  - w związku z art. 17 ust. 3 lit. b, d lub e RODO prawo do usunięcia danych osobowych;
  - prawo do przenoszenia danych osobowych, o którym mowa w art. 20 RODO,
  - na podstawie art. 21 RODO prawo sprzeciwu, wobec przetwarzania danych osobowych, gdyż podstawą prawną przetwarzania Pani/Pana danych osobowych jest art. 6 ust. 1 lit. c RODO.

---

<sup>1</sup> Wyjaśnienie: skorzystanie z prawa do sprostowania nie może skutkować zmianą wyniku postępowania o udzielenie zamówienia publicznego ani zmianą postanowień umowy w zakresie niezgodnym z ustawą Pzp oraz nie może naruszać integralności protokołu oraz jego załączników.

<sup>2</sup> Wyjaśnienie: prawo do ograniczenia przetwarzania nie ma zastosowania w odniesieniu do przechowywania, w celu zapewnienia korzystania ze środków ochrony prawnej lub w celu ochrony praw innej osoby fizycznej lub prawnej, lub z uwagi na ważne względy interesu publicznego Unii Europejskiej lub państwa członkowskiego.

## **XIX. WYKAZ ZAŁĄCZNIKÓW DO SPECYFIKACJI ISTOTNYCH WARUNKÓW ZAMÓWIENIA.**

Załącznik nr 1 – Formularz ofertowy;

Załącznik nr 2 – Oświadczenie o przynależności lub braku przynależności do tej samej grupy kapitałowej;

Załącznik nr 3 – Oświadczenie na podstawie art. 24 ust. 1 pkt 15 ustawy Pzp;

Załącznik nr 4 – Oświadczenie na podstawie art. 24 ust. 1 pkt 22 ustawy Pzp;

Załącznik nr 5 – Istotne postanowienia, które zostaną wprowadzone do treści Umowy (Część I, II, III).