

**Zamawiający:**  
**SŁUŻBA OCHRONY PAŃSTWA**  
ul. Podchorążych 38 ; 00-463 Warszawa  
tel. 22 606 54 04 fax. 22 606 54 08

**Regon: 369383133**

**NIP: 701-079-97-93**

**Numer sprawy: 27/2019/ZP**

**SPECYFIKACJA**  
**ISTOTNYCH WARUNKÓW ZAMÓWIENIA**

**Dotyczy : postępowania o udzielenie zamówienia publicznego prowadzonego przez Służbę Ochrony Państwa w trybie przetargu nieograniczonego na dostawę mebli – biurka, szafy, krzesła i fotele do SOP.**

## SPIS TREŚCI SPECYFIKACJI ISTOTNYCH WARUNKÓW ZAMÓWIENIA

I.	NAZWA ORAZ ADRES ZAMAWIAJĄCEGO.....	1
II.	TRYB UDZIELENIA ZAMÓWIENIA.....	1
III.	OPIS PRZEDMIOTU ZAMÓWIENIA.....	1
IV.	TERMIN WYKONANIA ZAMÓWIENIA.....	11
V.	WARUNKI UDZIAŁU W POSTĘPOWANIU ORAZ PODSTAWY WYKLUCZENIA, O KTÓRYCH MOWA W ART. 24 UST. 5 USTAWY PZP.....	11
VI.	WYKAZ OŚWIADCZEŃ I DOKUMENTÓW POTWIERDZAJĄCYCH SPEŁNIENIE WARUNKÓW UDZIAŁU W POSTĘPOWANIU ORAZ BRAKU PODSTAW DO WYKLUCZENIA.....	11
VII.	INFORMACJE O SPOSOBIE POROZUMIEWANIA SIĘ ZAMAWIAJĄCEGO Z WYKONAWCAMI ORAZ PRZEKAZYWANIA OŚWIADCZEŃ I DOKUMENTÓW, A TAKŻE WSKAZANIE OSÓB UPRAWNIONYCH DO POROZUMIEWANIA SIĘ Z WYKONAWCAMI.....	13
VIII.	WYMAGANIA DOTYCZĄCE WADIUM.....	13
IX.	TERMIN ZWIĄZANIA OFERTĄ.....	13
X.	OPIS SPOSOBU PRZYGOTOWANIA OFERTY.....	14
XI.	MIEJSCE ORAZ TERMIN SKŁADANIA I OTWARCIA OFERT.....	15
XII.	OPIS SPOSOBU OBLICZENIA CENY.....	15
XIII.	OPIS KRYTERIÓW, KTÓRYMI ZAMAWIAJĄCY BĘDZIE SIĘ KIEROWAŁ PRZY WYBORZE OFERTY, WRAZ Z PODANIEM ZNACZENIA TYCH KRYTERIÓW I SPOSOBU OCENY OFERT.....	16
XIV.	INFORMACJE O FORMALNOŚCIACH, JAKIE POWINNY ZOSTAĆ DOPEŁNIONE PO WYBORZE OFERTY W CELU ZAWARCIA UMOWY W SPRAWIE ZAMÓWIENIA PUBLICZNEGO.....	17
XV.	WYMAGANIA DOTYCZĄCE ZABEZPIECZENIA NALEŻYTEGO WYKONANIA UMOWY.....	18
XVI.	ISTOTNE POSTANOWIENIA, KTÓRE ZOSTANĄ WPROWADZONE DO TREŚCI UMOWY.....	18
XVII.	POUCZENIE O ŚRODKACH OCHRONY PRAWNEJ PRZYSŁUGUJĄCYCH WYKONAWCY W TOKU POSTĘPOWANIA O UDZIELENIE ZAMÓWIENIA.....	18
XVIII.	KLAUZULA INFORMACYJNA Z ART. 13 RODO STOSOWANA PRZEZ ZAMAWIAJĄCEGO.....	18
XIX.	WYKAZ ZAŁĄCZNIKÓW DO SPECYFIKACJI ISTOTNYCH WARUNKÓW ZAMÓWIENIA.....	20

# SPECYFIKACJA ISTOTNYCH WARUNKÓW ZAMÓWIENIA (SIWZ)

## I NAZWA ORAZ ADRES ZAMAWIAJĄCEGO.

SŁUŻBA OCHRONY PAŃSTWA  
ul. Podchorążych 38  
00 - 463 Warszawa

## II TRYB UDZIELENIA ZAMÓWIENIA.

Przetarg nieograniczony na podstawie ustawy z dnia 29 stycznia 2004 r. Prawo zamówień publicznych (Dz. U. z 2018 r., poz. 1986 t.j. ze zm.) - zwanej dalej ustawą Pzp.

## III OPIS PRZEDMIOTU ZAMÓWIENIA.

1. Przedmiotem zamówienia jest dostawa do SOP mebli określonych we Wspólnym Słowniku Zamówień (CPV) i oznaczonych kodem: 39100000-3:

### *Część I zamówienia – meble biurka, szafy:*

#### **1. Szafa dwudrzwiowa z nadstawką – 90 szt.**

- kolor olcha, wykonana z płyty meblowej melaminowanej o gęstości minimum 650 - 690 kg/m<sup>3</sup>;
- szafa o wymiarach orientacyjnych: wysokość 180 cm – 185 cm, szerokość 78 cm – 80 cm, głębokość 58 cm – 60 cm;
- nadstawka o wymiarach orientacyjnych: wysokość 55 cm – 60 cm, szerokość 78 cm – 80 cm, głębokość 58 cm – 60 cm;
- drzwi skrzydłowe z zamkiem centralnym, drążek zamontowany na stałe, powyżej drążka półka;
- nadstawka z drzwiami skrzydłowymi z zamkiem centralnym;
- obrzeże dobrane pod kolor płyty, odporne na uderzenia mechaniczne o grubości 2 mm;
- fronty półek oklejone obrzeżem ABS grubości 1 mm, korpus, półki oraz fronty wykonane z płyty grubości min. 18 mm, wieniec górny oraz dolny wykonany z płyty grubości 25 mm.
- stopki regulacyjne wys. ok. 30 mm z regulacją wewnątrz.

Rysunek poglądowy:

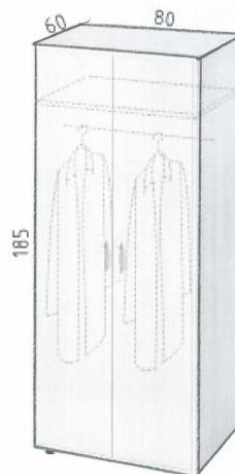
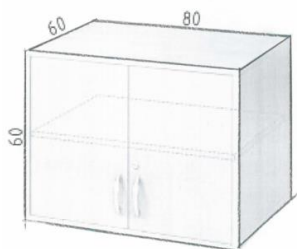

## 2. Komoda 2-drzwiowa – 20 szt.

- kolor olcha, wykonana z płyty meblowej melaminowanej o gęstości minimum  $650 \text{ kg/m}^3$ ;
- o wymiarach orientacyjnych  $80 \times 40 \times 125 \text{ cm}$ ;
- drzwi skrzydłowe z zamkiem centralnym, dół zamknięty, góra otwarta;
- obrzeże wszystkich widocznych krawędzi PCV o grubości 2 mm, dobrane pod kolor płyty;
- zaopatrzone w stopki regulacyjne i zawiasy z domykami.

Rysunek poglądowy:



## 3. Biurko – 60 szt.

- kolor olcha, wykonane z płyty meblowej melaminowanej o gęstości minimum  $650 \text{ kg/m}^3$ ;
- o wymiarach orientacyjnych  $140 \times 70 \times 75 \text{ cm}$ , grubość blatu od 25 do 28 mm;
- kontener z 4-szufladami, z zamkiem centralnym – integralny z biurkiem;
- półka na klawiaturę – integralna z biurkiem na prowadnicach metalowych, rolkowych;
- stopki regulacyjne;

- obrzeże wszystkich widocznych krawędzi PCV o grubości 2 mm, dobrane pod kolor płyty.

*Rysunek poglądowy:*



#### 4. Kontener biurowy – 60 szt.

- kolor olcha, wykonana z płyty meblowej melaminowanej o gęstości minimum 650 kg/m<sup>3</sup>;

- wymiary orientacyjne: szerokość – od 58 cm do 60 cm, wysokość – od 58 cm do 60 cm, głębokość – od 58 cm do 60 cm;

- 3 lub 4 szuflady zamykane na klucz;

- Korpus, fronty i konstrukcja szuflad wykonane z płyty o grubości 18 mm, wieniec górny i dolny z płyty o grubości 25 mm w kolorze olcha. W kontenerze zamontowane 4 szuflady o równych rozmiarach i głębokości minimum 40 cm, na wysuwanych prowadnicach z hamulcem co wyeliminuje uderzanie szuflad przy zamykaniu oraz przesuwanie szuflad będzie płynne, bez znacznego oporu. Kontener na 4 kółkach bez hamulca ułatwiających przemieszczanie.

*Rysunek poglądowy:*



5. Przystawka do biurka – 15 szt.

- kolor olcha, wykonane z płyty meblowej melaminowanej o gęstości minimum  $650 \text{ kg/m}^3$ ;
- nogi przystawki połączone płytą meblową w tylnej części przystawki, kolor olcha;
- o wymiarach orientacyjnych 110x60x75 cm, grubość blatu od 25 do 28 mm;
- półka na klawiaturę – integralna z przystawką na prowadnicach metalowych, rolkowych;
- stopki regulacyjne;
- obrzeże wszystkich widocznych krawędzi PCV o grubości 2 mm, dobrane pod kolor płyty.

Rysunek poglądowy:

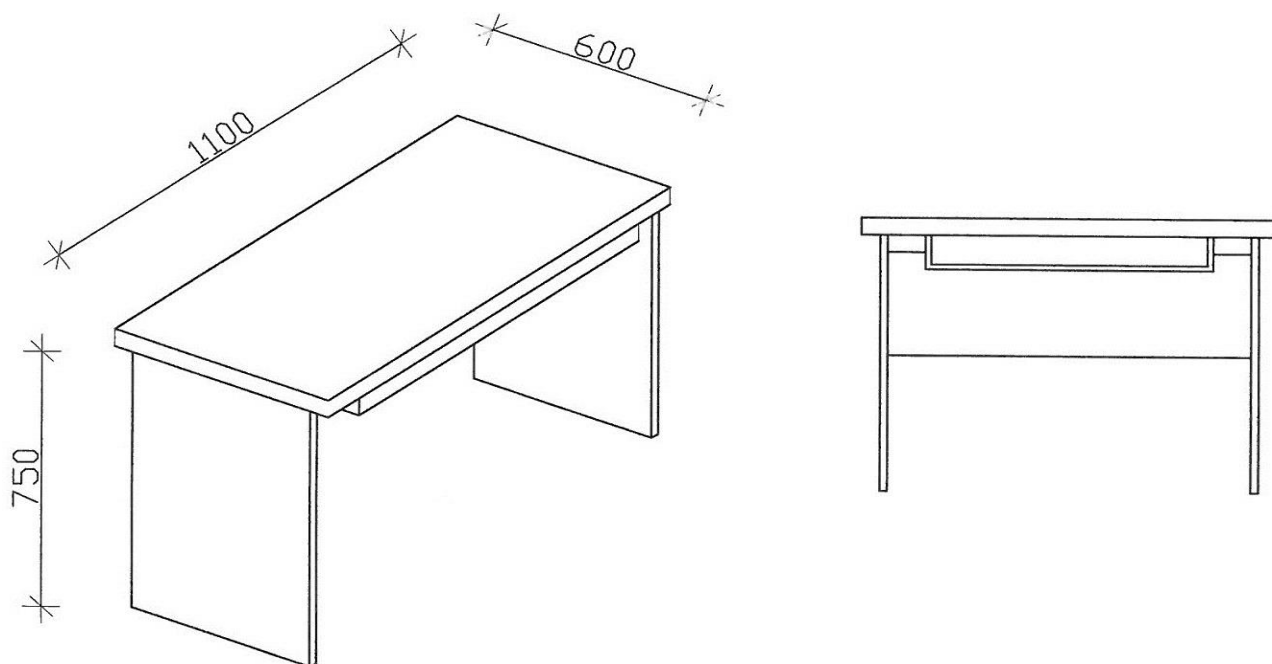

6. Przystawka do biurka półokrągła– 15 szt.

- kolor olcha, wykonane z płyty meblowej melaminowanej o gęstości minimum  $650 \text{ kg/m}^3$ , obustronnie laminowanej;
- o wymiarach orientacyjnych 90x77x75 cm, grubość blatu od 25 do 28 mm;

- noga przystawki talerzowa, talerz o średnicy min. 600 mm, wykonana z metalu o kolorze chrom, umiejscowiona na środku blatu;
- obrzeże wszystkich widocznych krawędzi PCV o grubości 2 mm, dobrane pod kolor płyty.

*Rysunek poglądowy:*

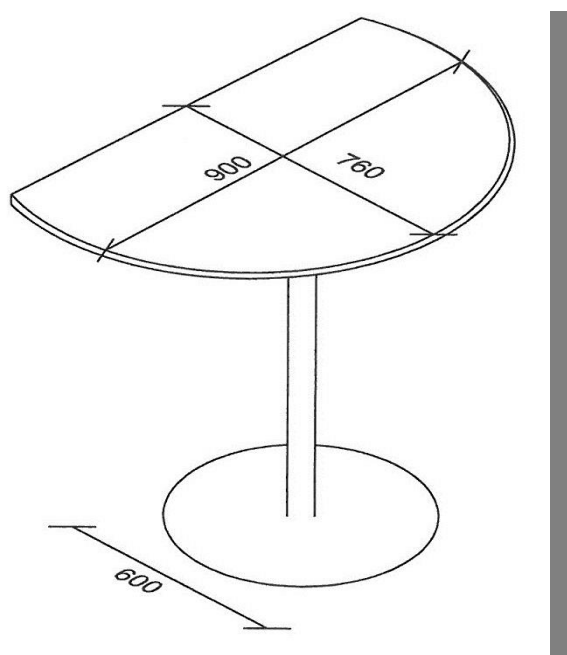

***Załączone rysunki i zdjęcia poglądowe stanowią wyłącznie wygląd ogólny wyrobu.***

## ***Część II zamówienia – meble krzesła i fotele:***

### **1. Fotel obrotowy – 50 szt.**

- oparcie siatkowe, mechanizm typu „Multiblok” lub równoważny, regulacja części lędźwiowej;
- wysokość siedziska min. 43 cm maks. 52 cm zakres regulacji 9 cm;
- głębokość powierzchni siedziska ok. 52 cm, szerokość siedziska ok. 44 cm;
- wysokość punktu podparcia pleców „S”, powyżej płaszczyzny siedziska ok. 52,5 cm;
- szerokość oparcia ok. 49 cm, promień krzywizny oparcia ok. 85 cm;
- wysokość użytkowa poręczy ponad siedziskiem ok. 22 cm;

- odległość przodu użytkowego poręczy od przedniej krawędzi siedziska ok. 10 cm;
- szerokość prześwitu między poręczami ok. 46 cm;
- kółka do powierzchni miękkich koloru czarnego;
- kolor czarny;
- materiał o ścieralności min. 100 000 cykli w skali Martindala, atest wytrzymałościowy i atest na trudnopalność tapicerki.

*Zdjęcie poglądowe:*



## **2. Krzesło obrotowe – 70 szt.**

- wysokość siedziska min. 42 cm maks. 48 cm;
- głębokość powierzchni siedziska ok. 40 cm, szerokość siedziska ok. 40 cm;
- wyposażone w mechanizm typu „Synchro” lub równoważny z regulacją siły oporu, możliwość swobodnego kołysania się, blokady oparcia i siedziska w dowolnej pozycji, płynna regulacja wysokości siedziska, bez pokrętła (podnoszenie oparcia na zapadkach), podstawa czarna, tapicerka w kolorze czarnym lub ciemno szarym, o ścieralności min. 100 000 cykli w



skali Martindala, atest na wytrzymałość, atest na trudnopalność tapicerki, grubość pianki tapicerskiej min. T25, kółka do powierzchni miękkich,

*Zdjęcie poglądowe:*



**3. Krzesło obrotowe na 24 godziny / 7 dni w tygodniu – 20 szt.**

- ergonomiczne krzesło wyposażone w mechanizm typu „SYNCHRO SFLF” lub równoważnym - regulacja wysokości siedziska, regulacja synchronicznego odchylania oparcia / siedziska z możliwością dostosowania sprężystości odchylenia oparcia do ciężaru siedzącego z dodatkowymi funkcjami: wysuwu siedziska, pochylenia siedziska / oparcia;
- oparcie regulowane, wysokie z pianki wylewanej, o gęstości min. 80 kg/m<sup>3</sup>;
- regulacje oparcia: regulacja wysokości, funkcja dodatkowego pochylenia oparcia;
- podłokietnik czarny - regulowany góra-dół, z nakładką z miękkiego poliuretanu;
- siedzisko profilowane z pianki wylewanej o gęstości min. 80 kg/m<sup>3</sup>;
- wyposażony w stały zagłówek;
- tapicerka jest odporna na ścieranie (odporność ścieralności w klasie 500 000 cykli w skali Martindala);
- podstawa metalowa chromowa, obciążenie fotela do 150 kg;
- wymiary orientacyjne, zgodne z rysunkiem:

*Rysunek poglądowy:*

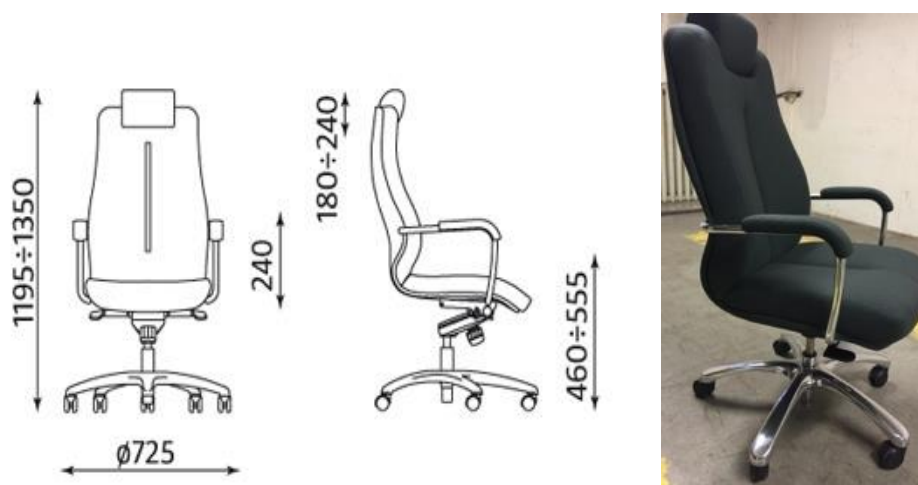

***Załączone rysunki i zdjęcia poglądowe stanowią wyłącznie wygląd ogólny wyrobu.***

2. Meble winny spełniać wymogi:

1) ustawy z dnia 12 grudnia 2003 r. o ogólnym bezpieczeństwie produktów (Dz.U. z 2016 r. poz. 2047);

2) rozporządzenia Ministra Pracy i Polityki Społecznej z dnia 1 grudnia 1998 r. w sprawie bezpieczeństwa i higieny pracy na stanowiskach wyposażonych w monitory ekranowe (Dz. U. z 1998 r. Nr 148, poz.973).

3. Wszystkie meble, które posiadają drzwi, powinny być wyposażone w zamek na klucz. Wymaga się by w komplecie, były co najmniej dwa klucze dla każdego zamka o niepowtarzalnym wzorze.

4. Dostawa mebli (z wniesieniem, montażem, regulacją) zostanie dostarczona do miejsca w Warszawie, wskazanego przez Zamawiającego. Meble mogą być dostarczone w całości lub mogą być montowane w dniu dostawy, w miejscu wyznaczonym przez Zamawiającego – po wcześniejszym uzgodnieniu (co najmniej 7 dni przed planowanym dniem dostawy).

5. Pod pojęciem „o wymiarach orientacyjnych” Zamawiający dopuszcza odchylenia w podanych wymiarach do 2 cm jeżeli wartość jest w centymetrach i 2 mm jeżeli wartość jest w milimetrach.

6. Zamawiający nie dopuszcza składania ofert wariantowych.

7. Zamawiany asortyment musi posiadać min. 24-miesięczny okres gwarancji od dnia dostawy.

8. Jeżeli w opisie przedmiotu zamówienia użyto oznaczeń lub parametrów wskazujących konkretnego producenta, konkretny produkt, wskazano znaki towarowe, patenty lub pochodzenie Zamawiający dopuszcza zastosowanie rozwiązań równoważnych, przez które należy rozumieć

produkty o parametrach nie gorszych od przedstawionych w opisie przedmiotu zamówienia i spełniające, co najmniej w tym samym zakresie, wymagania Zamawiającego. Wykonawca powołujący się na rozwiązania równoważne opisywane przez Zamawiającego, jest obowiązany wykazać w ofercie, że oferowane przez niego produkty spełniają wymagania Zamawiającego.

9. Zamawiający żąda wskazania przez Wykonawcę w ofercie części zamówienia, których wykonanie zamierza powierzyć podwykonawcom i podania przez Wykonawcę firm podwykonawców, wypełniając odpowiednie pole w załączniku nr 1 do SIWZ. Powierzenie wykonania części zamówienia podwykonawcom nie zwalnia Wykonawcy z odpowiedzialności za należyte wykonanie tego zamówienia.
10. Brak w ofercie informacji, o której mowa w pkt. 9 oznaczać będzie, że Wykonawca nie będzie korzystał z podwykonawstwa przy realizacji zamówienia.

#### **IV TERMIN WYKONANIA ZAMÓWIENIA.**

Wymagany termin wykonania zamówienia – max. 60 dni od dnia podpisania umowy.

#### **V WARUNKI UDZIAŁU W POSTĘPOWANIU ORAZ PODSTAWY WYKLUCZENIA, O KTÓRYCH MOWA W ART. 24 UST. 5 USTAWY PZP.**

1. W przedmiotowym postępowaniu o udzielenie zamówienia publicznego mogą ubiegać się Wykonawcy, którzy nie podlegają wykluczeniu na podstawie art. 24 ust. 1 pkt 12 – 23, ust. 5 pkt 1 ustawy Pzp.
2. Wstępna weryfikacja podmiotowa zostanie dokonana na podstawie oświadczenia złożonego z ofertą.

#### **VI WYKAZ OŚWIADCZEŃ LUB DOKUMENTÓW, POTWIERDZAJĄCYCH SPEŁNIANIE WARUNKÓW UDZIAŁU W POSTĘPOWANIU ORAZ BRAK PODSTAW WYKLUCZENIA.**

1. W celu potwierdzenia braku podstaw do wykluczenia, Wykonawca składa aktualne na dzień składania ofert **oświadczenie** - załącznik nr 2 do SIWZ.
2. **Wykonawca w terminie 3 dni od zamieszczenia na stronie internetowej informacji, o której mowa w art. 86 ust. 5 ustawy Pzp, przekazuje Zamawiającemu oświadczenie o przynależności lub braku przynależności do tej samej grupy kapitałowej, o której mowa w art. 24 ust. 1 pkt 23 ustawy Pzp. Wraz ze złożeniem oświadczenia, Wykonawca może**

**przedstawić dowody, że powiązania z innym Wykonawcą nie prowadzą do zakłócenia konkurencji w postępowaniu o udzielenie zamówienia – załącznik nr 3 do SIWZ.**

- Przepisy dotyczące Wykonawcy stosuje się odpowiednio do Wykonawców wspólnie ubiegających się o udzielenie zamówienia.

W przypadku wspólnego ubiegania się o zamówienie przez Wykonawców, oświadczenie (załącznik nr 2 do SIWZ) składa każdy z Wykonawców wspólnie ubiegających się o zamówienie.

- Zamawiający, w celu potwierdzenia okoliczności, o których mowa w art. 25 ust. 1 ustawy Pzp zażąda - odpisu z właściwego rejestru lub z centralnej ewidencji i informacji o działalności gospodarczej, jeżeli odrębne przepisy wymagają wpisu do rejestru lub ewidencji, wystawionego nie wcześniej niż 6 miesięcy przed upływem terminu składania ofert.
- Zamawiający dla potwierdzenia spełnienia przez Wykonawcę warunków udziału w postępowaniu o udzielenie zamówienia publicznego, o których mowa w pkt. 4, może skorzystać na podstawie art. 26 ust. 6 ustawy Pzp z dokumentów znajdujących się w ogólnie dostępnych bazach danych.
- Wykonawca, który podlega wykluczeniu na podstawie art. 24 ust. 1 pkt 13 i 14 oraz 16-20 lub ust. 5 może przedstawić dowody na to, że podjęte przez niego środki są wystarczające do wykazania jego rzetelności, w szczególności udowodnić naprawienie szkody wyrządzonej przestępstwem lub przestępstwem skarbowym, zadośćuczynienie pieniężne za doznaną krzywdę lub naprawienie szkody, wyczerpujące wyjaśnienie stanu faktycznego oraz współpracę z organami ścigania oraz podjęcie konkretnych środków technicznych, organizacyjnych i kadrowych, które są odpowiednie dla zapobiegania dalszym przestępstwom lub przestępstwom skarbowym lub nieprawidłowemu postępowaniu Wykonawcy. Przepisu zdania pierwszego nie stosuje się, jeżeli wobec Wykonawcy, będącego podmiotem zbiorowym, orzeczono prawomocnym wyrokiem sądu zakaz ubiegania się o udzielenie zamówienia oraz nie upłynął określony w tym wyroku okres obowiązywania tego zakazu.
- Oświadczenia dotyczące Wykonawcy i innych podmiotów, na których zdolnościach lub sytuacji polega Wykonawca na zasadach określonych w art. 22a ustawy Pzp składane są w oryginale.
- Dokumenty inne niż oświadczenia, o których mowa w pkt. 9 składane są w oryginale lub kopii poświadczonej za „**zgodność z oryginałem**”.
- Poświadczenia za zgodność z oryginałem dokonuje odpowiednio Wykonawca, podmiot, na którego zdolnościach lub sytuacji polega Wykonawca, Wykonawcy wspólnie ubiegający się o udzielenie zamówienia publicznego, w zakresie dokumentów, które każdego z nich dotyczą. Poświadczenie winno być sporządzone w sposób umożliwiający identyfikację podpisu.

10. Poświadczenie za „**zgodność z oryginałem**” następuje w formie pisemnej.
11. Dokumenty sporządzone w języku obcym są składane wraz z tłumaczeniem na język polski.
12. Wykonawcy wspólnie ubiegający się o udzielenie zamówienia, muszą zgodnie z art. 23 ustawy Pzp ustanowić pełnomocnika do reprezentowania ich w postępowaniu o udzielenie zamówienia albo reprezentowania w postępowaniu i zawarcia umowy w sprawie zamówienia publicznego i do oferty dołączyć stosowne pełnomocnictwa.

## **VII INFORMACJE O SPOSOBIE POROZUMIEWANIA SIĘ ZAMAWIAJĄCEGO Z WYKONAWCAMI ORAZ PRZEKAZYWANIA OŚWIADCZEŃ LUB DOKUMENTÓW, A TAKŻE WSKAZANIE OSÓB UPRAWNIONYCH DO POROZUMIEWANIA SIĘ Z WYKONAWCAMI.**

W przedmiotowym postępowaniu o udzielenie zamówienia publicznego, oświadczenia, wnioski, zawiadomienia oraz informacje Zamawiający i Wykonawcy przekazują drogą elektroniczną. Forma pisemna jest zawsze dopuszczalna. Jeżeli Zamawiający lub Wykonawca prześlą oświadczenia, wnioski, zawiadomienia oraz informacje drogą elektroniczną, każda ze stron niezwłocznie potwierdza fakt ich otrzymania.

Do kontaktu z Wykonawcami uprawnieni są:

**Waldemar KARPACZ – tel. /0-22/ 606 57 18, od poniedziałku do piątku w godz. 8.15 - 16.00, 00 - 463 Warszawa, ul. Podchorążych 38, zamowieniapubliczne@sop.gov.pl**

**Radosław SZCZEŚNIAK - tel. /0-22/ 606 54 98, od poniedziałku do piątku w godz. 8.15 - 15.30, 00 - 463 Warszawa, ul. Podchorążych 38, zamowieniapubliczne@sop.gov.pl**

**Kamil BOGDAN - tel. /0-22/ 606 50 31, od poniedziałku do piątku w godz. 8.15 - 16.00, 00 - 463 Warszawa, ul. Podchorążych 38, zamowieniapubliczne@sop.gov.pl**

## **VIII WYMAGANIA DOTYCZĄCE WADIUM.**

Nie wymaga się wniesienia wadium.

## **IX TERMIN ZWIĄZANIA OFERTĄ.**

Wykonawca pozostaje związany ofertą 30 dni. Bieg terminu rozpoczyna się wraz z upływem terminu składania ofert.

## **X OPIS SPOSOBU PRZYGOTOWANIA OFERTY.**

1. Oferta powinna być przygotowana zgodnie z formularzem ofertowym stanowiącym załącznik nr 1 do niniejszej SIWZ.
2. Formularz ofertowy (załącznik nr 1 do SIWZ) powinien być wypełniony przez Wykonawcę według postanowień niniejszej SIWZ z uwzględnieniem zmian treści SIWZ dokonanych przez Zamawiającego w trybie art. 38 ust. 4 ustawy Pzp.
3. Wykonawca może złożyć jedną ofertę w odniesieniu do każdej części postępowania. Treść oferty musi odpowiadać treści SIWZ.
4. Oferta (załącznik nr 1 do SIWZ) wraz z załączonym oświadczeniem (załącznik nr 2 do SIWZ), powinna być sporządzona w języku polskim z zachowaniem formy pisemnej, podpisana przez osobę(y) uprawnioną(e) do reprezentowania Wykonawcy.
5. Jeżeli Wykonawcę będzie reprezentował pełnomocnik, do oferty powinno być dołączone pełnomocnictwo w formie oryginału lub kopii poświadczonej notarialnie. Pełnomocnictwo powinno wskazywać zakres uprawnień i być podpisane przez osobę(y) uprawnioną(e) do reprezentowania Wykonawcy.
6. Podpis powinien jednoznacznie identyfikować osobę podpisującą.
7. Zaleca się, aby wszystkie zmiany dokonane przez Wykonawcę w ofercie były parafowane przez osobę podpisującą ofertę.
8. Oferta wraz ze wszystkimi załącznikami powinna być trwale spięta.
9. Ofertę należy złożyć w jednym egzemplarzu w zamkniętej kopercie, w sposób gwarantujący zachowanie poufności jej treści oraz zabezpieczający jej nienaruszalność do terminu otwarcia ofert.
10. Na kopercie należy umieścić adres Zamawiającego, a poniżej napis:

### **OFERTA**

**„NA DOSTAWĘ MEBLI – BIURKA, SZAFY, KRZESŁA I FOTELE DO SŁUŻBY  
OCHRONY PAŃSTWA ”**

**NR SPRAWY 27/2019/ZP**

**„NIE OTWIERAĆ”**

**przed 18.06.2018 r. godz. 11:00**

**Konsekwencje złożenia oferty w kopercie oznaczonej w inny sposób ponosi Wykonawca  
(np. potraktowanie tej przesyłki jako zwykłej korespondencji i jej otwarcie)**

**Wykonawcy składający ofertę w dniu otwarcia ofert, z uwagi na system przepustkowy funkcjonujący u Zamawiającego, winni przybyć na minimum 15 minut przed upływem terminu na jej złożenie.**

11. Na kopercie należy umieścić w postaci pieczęci firmowej lub odręcznego napisu, nazwę Wykonawcy i jego adres zgodnie z danymi rejestrowymi (ewidencyjnymi) oraz adres zwrotny, jeżeli jest inny niż w dokumencie rejestrowym.
12. Wykonawca może wprowadzić zmiany lub wycofać złożoną przez siebie ofertę pod warunkiem, że Zamawiający otrzyma przed upływem terminu składania ofert pisemne powiadomienie o wprowadzeniu zmian lub wycofaniu oferty. Powiadomienie o wprowadzeniu zmian oferty lub wycofaniu oferty musi być oznaczone jak w pkt. 9 - 11 oraz dodatkowo opisane „zmiana” lub „wycofanie”.
13. Wykonawca powinien zastrzec w ofercie informacje stanowiące tajemnice przedsiębiorstwa w rozumieniu przepisów o zwalczaniu nieuczciwej konkurencji oraz wykazać, że zastrzeżone informacje stanowią tajemnicę przedsiębiorstwa. Informacje te powinien oznaczyć klauzulą „nie udostępniać tajemnica przedsiębiorstwa”.

## **XI MIEJSCE ORAZ TERMIN SKŁADANIA I OTWARCIA OFERT.**

1. Ofertę należy złożyć w siedzibie Zamawiającego w „kancelarii ogólnej” bud. 1 część B pokój 7 nie później niż do dnia **18.06.2019 r. godz. 10:30** (kancelaria czynna w dni robocze od poniedziałku do piątku w godz. 8. 15 - 16. 15).
2. Wszystkie oferty złożone po wyżej wymienionym terminie nie będą rozpatrywane i zostaną zwrócone zgodnie z art. 84 ust. 2 ustawy Pzp.
3. Otwarcie ofert nastąpi komisyjnie w obiekcie Zamawiającego: **ul. Podchorążych 38, 00 - 463 Warszawa w dniu 18.06.2019 r. godz. 11:00.**

Osoby, które chcą uczestniczyć w komisyjnym otwarciu ofert, ze względów technicznych (w celu wydania przepustek zezwalających na wejście na teren obiektu) winny przybyć do obiektu Zamawiającego na minimum 15 minut przed godziną otwarcia ofert.

## **XII OPIS SPOSOBU OBLICZENIA CENY.**

Zamawiający nie jest podatnikiem VAT, dlatego wybór oferty nie może prowadzić do powstania u Zamawiającego obowiązku podatkowego (Wykonawca nie może zastosować mechanizmu odwróconego obciążenia podatkiem VAT).

Wykonawca oblicza cenę brutto oferty zgodnie z załącznikiem nr 1 do SIWZ i podaje wartość brutto przedmiotu zamówienia. Cena oferty musi być wyrażona w złotych polskich, niezależnie od

wchodzących w jej skład elementów i winna zawierać wszystkie składniki kosztów realizacji przedmiotu zamówienia. Cena ta będzie brana pod uwagę przez komisję przetargową w trakcie wyboru najkorzystniejszej oferty i późniejszym zawarciu umowy.

Zawarte w ofercie ceny muszą być zaokrąglone do dwóch miejsc po przecinku.

### **XIII OPIS KRYTERIÓW, KTÓRYMI ZAMAWIAJĄCY BĘDZIE SIĘ KIEROWAŁ PRZY WYBORZE OFERTY, WRAZ Z PODANIEM WAG TYCH KRYTERIÓW I SPOSOBU OCENY OFERT**

1. Zamawiający wybierze ofertę najkorzystniejszą na podstawie kryteriów oceny ofert określonych w SIWZ.
2. Zamawiający przy wyborze oferty będzie się kierował następującymi kryteriami oceny ofert:

<b>Lp.</b>	<b>KRYTERIUM</b>	<b>WAGA</b>	<b>SPOSÓB OCENY</b>
1.	Cena ( $P_1$ )	60 %	minimalizacja
2.	Termin dostawy przedmiotu zamówienia ( $P_2$ )	40%	minimalizacja

W celu oceny oraz wyboru najkorzystniejszej oferty w każdej części, spośród ofert nie odrzuconych, wyłącznie na podstawie poniższych kryteriów oceny zostanie zastosowany następujący sposób dokonywania oceny ofert:

-  $P_1$  cena, waga "1" = 60%, sposób oceny - **minimalizacja**;

-  $P_2$  termin dostawy, waga "2" = 40%, sposób oceny – **minimalizacja**, gdzie:

40% - dostawa przedmiotu zamówienia do 30 dni od daty podpisania umowy – 40 pkt.,

20 % - dostawa przedmiotu zamówienia od 31 do 40 dni od daty podpisania umowy – 20 pkt.,

5% - dostawa przedmiotu zamówienia od 41 do 50 dni od daty podpisania umowy – 5 pkt.,

0% - dostawa przedmiotu zamówienia 51 do 60 dni od daty podpisania umowy – 0 pkt.

#### **SPOSÓB OCENY MINIMALIZACJA**

$P_1 = (\text{wartość min.}/\text{wartość badana}) \times 100 \times \text{waga "1"};$

gdzie:

$P_1$  – ilość punktów przyznana danej ofercie za cenę brutto;

**wart. min** – minimalna cena brutto zaoferowana w postępowaniu;



**wart. badana** – cena brutto podana przez oferenta dla którego wynik jest obliczany;

**waga "1"** – 60% - maksymalna ilość punktów do uzyskania – 60.

### **SPOSÓB OCENY MINIMALIZACJA**

**P<sub>2</sub>** – ilość punktów przyznana danej ofercie za termin dostawy przedmiotu zamówienia „waga 2”, wg zasady:

**(40 pkt)** - dostawa przedmiotu zamówienia do 30 dni od daty podpisania umowy - 40%;

**(20 pkt)** - dostawa przedmiotu zamówienia od 31 do 40 dni od daty podpisania umowy - 20%;

**(5 pkt)** - dostawa przedmiotu zamówienia od 41 do 50 dni od daty podpisania umowy - 5%;

**(0 pkt)** - dostawa przedmiotu zamówienia od 51 do 60 dni od daty podpisania umowy - 0%.

**waga "2"** – 40% - maksymalna ilość punktów do uzyskania – 40.

$$P_c = P_1 + P_2$$

przy czym:

**P<sub>c</sub>** - sumaryczna liczba uzyskanych punktów;

**P<sub>1</sub>, P<sub>2</sub>** - liczba punktów uzyskanych w zakresie każdego z ww. kryteriów.

2. Zamawiający podczas wykonywania obliczeń zastosuje zaokrąglenie wyników do dwóch miejsc po przecinku.
3. Jeżeli wybór oferty najkorzystniejszej będzie niemożliwy z uwagi na to, że zostały złożone oferty o takiej samej cenie, Zamawiający wezwie Wykonawców, którzy złożyli te oferty do złożenia ofert dodatkowych.
4. Wykonawcy składający oferty dodatkowe nie mogą zaoferować cen wyższych niż zaoferowane w złożonych ofertach.
5. Zamawiający udzieli zamówienia Wykonawcy, którego oferta:
  - 1) odpowiada wszystkim wymaganiom określonym w Ustawie;
  - 2) została uznana za najkorzystniejszą (uzyskała maksymalną liczbę punktów) w oparciu o podane kryteria oceny ofert.

### **XIV INFORMACJE O FORMALN OŚCIACH, JAKIE POWINNY ZOSTAĆ DOPEŁNIONE PO WYBORZE OFERTY W CELU ZAWARCIA UMOWY W SPRAWIE ZAMÓWIENIA PUBLICZNEGO.**

1. Zamawiający ogłosi wyniki postępowania w sposób przewidziany w ustawie Pzp.

2. O wyborze najkorzystniejszej oferty Zamawiający powiadomi niezwłocznie wszystkich Wykonawców biorących udział w postępowaniu o udzielenie zamówienia publicznego zgodnie z art. 92 ustawy Pzp.
3. Wykonawca przed podpisaniem umowy musi wnieść zabezpieczenie należytego wykonania umowy.
4. Wybrany Wykonawca zostanie powiadomiony o terminie podpisania umowy.

#### **XV WYMAGANIA DOTYCZĄCE ZABEZPIECZENIA NALEŻYTEGO WYKONANIA UMOWY.**

1. Zamawiający będzie żądał od Wykonawcy przed dniem zawarcia umowy wniesienia zabezpieczenia należytego wykonania umowy w wysokości 10% maksymalnej wartości nominalnej zobowiązania Zamawiającego wynikającego z umowy.
2. Zabezpieczenie wykonania umowy może być wniesione w formach określonych w art. 148 ust.1 ustawy Pzp.
3. Zabezpieczenie służy pokryciu roszczeń z tytułu niewykonania lub nienależytego wykonania umowy.
4. Zamawiający zwróci Wykonawcy zabezpieczenie należytego wykonania umowy w terminie 30 dni od dnia wykonania zamówienia i uznania przez Zamawiającego za należyście wykonane.

#### **XVI ISTOTNE POSTANOWIENIA, KTÓRE ZOSTANĄ WPROWADZONE DO TREŚCI UMOWY.**

Istotne dla stron postanowienia, które zostaną wprowadzone do treści umowy, stanowią załącznik nr 4.

#### **XVII POUCZENIE O ŚRODKACH OCHRONY PRAWNEJ PRZYSŁUGUJĄCYCH WYKONAWCY W TOKU POSTĘPOWANIA O UDZIELENIE ZAMÓWIENIA.**

Wykonawcom przysługują środki ochrony prawnej wymienione w dziale VI ustawy Pzp.

#### **XVIII KLAUZULA INFORMACYJNA Z ART. 13 RODO STOSOWANA PRZEZ ZAMAWIAJĄCEGO.**

Zgodnie z art. 13 ust. 1 i 2 rozporządzenia Parlamentu Europejskiego i Rady (UE) 2016/679 z dnia 27 kwietnia 2016 r. w sprawie ochrony osób fizycznych w związku z przetwarzaniem danych osobowych i w sprawie swobodnego przepływu takich danych oraz uchylenia dyrektywy 95/46/WE

(ogólne rozporządzenie o ochronie danych) (Dz. Urz. UE L 119 z 04.05.2016, str. 1), dalej „RODO” informuje, że:

1. Administratorem Pani/Pana danych osobowych jest Komendant Służby Ochrony Państwa, z siedzibą w Warszawie (00 - 463) przy ul. Podchorążych 38, [kancelaria@sop.gov.pl](mailto:kancelaria@sop.gov.pl), telefon: 22 606 57 01.
2. Administrator wyznaczył inspektora ochrony danych osobowych, z którym może się Pani/Pan skontaktować poprzez adres e-mail: [iodo@sop.gov.pl](mailto:iodo@sop.gov.pl), telefon: 22 606 50 01.
3. Pani/Pana dane osobowe przetwarzane będą na podstawie art. 6 ust. 1 lit. c RODO w celu związanym z prowadzonym postępowaniem o udzielenie zamówienia publicznego przez SOP.
4. Odbiorcami Pani/Pana danych osobowych będą osoby lub podmioty, którym udostępniona zostanie dokumentacja postępowania w oparciu o art. 8 oraz art. 96 ust. 3 ustawy z dnia 29 stycznia 2004 r. Prawo zamówień publicznych (Dz. U. z 2018 r. poz. 1986 t.j. ze zm.), dalej ustawa Pzp.
5. Pani/Pana dane osobowe będą przechowywane, zgodnie z art. 97 ust. 1 ustawy Pzp, przez okres 4 lat od dnia zakończenia postępowania o udzielenie zamówienia, a jeżeli czas trwania umowy przekracza 4 lata, okres przechowywania obejmuje cały czas trwania umowy oraz archiwizacji wymagany dla danych kategorii danych przez przepisy powszechnie obowiązującego prawa.
6. Obowiązek podania przez Panią/Pana danych osobowych bezpośrednio Pani/Pana dotyczących jest wymogiem ustawowym określonym w przepisach ustawy Pzp, związanym z udziałem w postępowaniu o udzielenie zamówienia publicznego, konsekwencje niepodania określonych danych wynikają z ustawy Pzp.
7. W odniesieniu do Pani/Pana danych osobowych decyzje nie będą podejmowane w sposób zautomatyzowany, stosowanie do art. 22 RODO.
8. Posiada Pani/Pan:
  - na podstawie art. 15 RODO prawo dostępu do danych osobowych Pani/Pana dotyczących,
  - na podstawie art. 16 RODO prawo do sprostowania Pani/Pana danych osobowych<sup>1</sup>,
  - na podstawie art. 18 RODO prawo żądania od administratora ograniczenia przetwarzania danych osobowych z zastrzeżeniem przypadków, o których mowa w art. 18 ust. 2 RODO<sup>2</sup>,

---

<sup>1</sup> Wyjaśnienie: skorzystanie z prawa do sprostowania nie może skutkować zmianą wyniku postępowania o udzielenie zamówienia publicznego ani zmianą postanowień umowy w zakresie niezgodnym z ustawą Pzp oraz nie może naruszać integralności protokołu oraz jego załączników.

<sup>2</sup> Wyjaśnienie: prawo do ograniczenia przetwarzania nie ma zastosowania w odniesieniu do przechowywania, w celu zapewnienia korzystania ze środków ochrony prawnej lub w celu ochrony praw innej osoby fizycznej lub prawnej, lub z uwagi na ważne względy interesu publicznego Unii Europejskiej lub państwa członkowskiego.

- prawo do wniesienia skargi do Prezesa Urzędu Ochrony Danych Osobowych, gdy uzna Pani/Pan, że przetwarzanie danych osobowych Pani/Pana dotyczących narusza przepisy RODO.

9. Nie przysługuje Pani/Panu:

- w związku z art. 17 ust. 3 lit. b, d lub e RODO prawo do usunięcia danych osobowych;
- prawo do przenoszenia danych osobowych, o którym mowa w art. 20 RODO,
- na podstawie art. 21 RODO prawo sprzeciwu, wobec przetwarzania danych osobowych, gdyż podstawą prawną przetwarzania Pani/Pana danych osobowych jest art. 6 ust. 1 lit. c RODO.

## **XIX WYKAZ ZAŁĄCZNIKÓW DO SPECYFIKACJI ISTOTNYCH WARUNKÓW ZAMÓWIENIA.**

Załącznik nr 1 – formularz ofertowy.

Załącznik nr 2 – oświadczenie.

Załącznik nr 3 – oświadczenie (grupa kapitałowa).

Załącznik nr 4 – istotne dla stron postanowienia, które zostaną wprowadzone do treści umowy.